

TY-ASC51

Toshiba Portable Sound System Operation Manual

Thank you for purchasing this Portable Sound System.

To use this product safely, read and understand this operation manual thoroughly before using. After reading this manual, keep it in a safe place so that it can be referred to when necessary.

Bluetooth®

5029300

Safety precautions

The information you need to prevent danger to the user and other people as well as property damage is described below. "Description of signs" shows different categories of the degree of danger or damage that may occur due to wrong handling. "Description of symbols" shows the meaning of the symbols.

Important notes

- This book is only a guide for user's operation, not a criterion for configuration.
- Only use attachments/accessories specified by the manufacturer.



The lightning flash with arrowhead symbol, within an equilateral triangle, is intended to alert the user to the presence of uninsulated "dangerous voltage" within the product's enclosure that may be of sufficient magnitude to constitute a risk of electric shock to persons.



The exclamation point within an equilateral triangle is intended to alert the user to the presence of important operating and maintenance (servicing) instructions in the literature accompanying the appliance.



Warning: To reduce the risk of electric shock, do not remove cover (or back). NO user-serviceable parts inside. Refer RISK servicing to qualified service personnel.



This symbol indicates that this product incorporates double insulation between hazardous mains voltage and user accessible parts.

■ WARNING

- Minimum 5cm around the apparatus for sufficient ventilation.
- The ventilation should not be impeded by covering the ventilation openings with items, such as newspapers, table-cloths, curtains, etc.
- No naked flame sources, such as lighted candles, should be placed on the apparatus.

Description of signs



Indicates that there is a risk of death or serious injury.



Indicates that there is a risk of light injury or property damage.

Description of symbols



Indicates "Prohibition" or "You must not do" with pictures and text.



Indicates "Mandatory Action" or "Do as indicated" with pictures and text.

What to do in the case of an abnormality

WARNING



- Stop using the device immediately in the case of an abnormality or failure.
- Remove the power plug from the receptacle immediately when any water or foreign object enters the interior of the device.
It may cause a fire or electric shock. Remove the power plug immediately, and contact your dealer for a repair.

What to do in the case of an abnormality

WARNING



- Stop using the device immediately in the case of an abnormality or failure.
- Remove the power plug from the receptacle immediately when any water or foreign object enters the interior of the device.
It may cause a fire or electric shock. Remove the power plug immediately, and contact your dealer for a repair.

Power cord and power plug

WARNING



- If any dust exists on the power plug pin or pin installation surface, remove the power plug and remove the dust.
- The mains plug is used as disconnect device, the disconnect device shall remain readily operable.
- Observe the following when handling the power cord.
 - Do not damage it. •Do not modify it (e.g. extension).
 - Do not heat it. •Do not pull it. •Do not place a heavy object on it. •Do not pinch it. •Do not bend it forcefully.
 - Do not twist it. •Do not bundle it.
 Doing so may cause a fire or electric shock.



- Do not insert or remove the power plug with a wet hand.
Doing so may cause a fire or electric shock.

CAUTION



- When removing the power plug from the receptacle, hold the power plug.
- If the device will not be used for a long time, remove the power plug from the receptacle.
Doing so may cause a fire or electric shock.



- Do not use any power cord other than the one that comes with the device.
- Do not use the power cord that comes with the device for any other product.
Doing so may cause a fire or electric shock.

Usage

WARNING



- Do not disassemble, repair, or modify the device.
- Do not insert any foreign object.
- When lightning starts, do not touch the antenna or power cord.
Doing so may cause a fire or electric shock.
- The use of apparatus in moderate climates.

CAUTION



- Before carrying the device, retract the antenna and remove the power plug from the receptacle.
Failure to do so may cause a fire, electric shock, or injury.



- Do not get on top of the device.
- Do not place a heavy object on the device.
- Do not block the ventilation hole.
- When the appliance coupler is used as the disconnect device, the appliance coupler shall remain readily operable.
- To prevent possible hearing damage, do not listen at high volume levels for long periods.
Doing so may cause an injury or fire.



If you leave the unit unused for a long period of time, the built-in rechargeable battery will be in an over discharge state due to self discharge, and the charging capacity may deteriorate or the battery may be no longer rechargeable. Even if you are not using the unit, charge the battery once or twice a year for 7 hours each time.

Installation

WARNING



- Place the unit on a flat surface away from sources of direct sunlight or excessive heat.
- Do not install the device in a confined or build-in space such as a book case or similar area, and keep it under a well-ventilated condition. The ventilation should not be impeded by covering the ventilation openings with items such as newspaper, table-cloths, curtains, etc.

- Do not expose the device to rain, moisture, dripping, or splashing.
- Do not place objects filled with liquids, such as vases, on the device.

Doing so may cause a fire or electric shock.



- The mains plug is used as disconnect device, the disconnect device shall remain readily operable.

Doing so may cause a fire or electric shock.

Notes

- If any color shift occurs on a nearby TV or the radio of this device picks up noise from the TV, keep this device away from the TV.

Disclaimer

- Toshiba shall not be responsible for any damage caused by an earthquake, thunderstorm, flood damage, fire for which Toshiba is not responsible, acts of a third party, other accidents, or damages caused by the user's willful acts or negligence, misuse, or use in abnormal conditions.
- Toshiba shall not be responsible for any damage caused by failure to observe the information described in the operation manual.

Disposal

- When disposing of the device, observe the laws, or ordinances and rules of the local government.

Disposal

- Do not dispose of lead acid batteries except through channels in accordance with local, state and federal regulations.
- It is illegal to dump lead-acid batteries in landfills or dispose of improperly. Please help our Earth by contacting the environmental protection agencies in your area, the battery manufacturer, or call Toshiba toll-free at (800)231-1412 for more information about recycling.

About using Bluetooth®

This unit is designed for use with Bluetooth® wireless devices compatible with the A2DP and AVRCP streaming audio profiles. Refer to your Bluetooth® device's user manual or technical support to determine if your Bluetooth® device supports these profiles.

■ Frequency band used

This unit uses the 2.4 GHz frequency band. However other wireless devices may use 2.4 GHz frequency band as well and may cause interference with each other. To avoid interference, please refrain from the use of the unit at the same time with other wireless devices.

■ Certification of this device

This unit conforms to frequency restrictions and has received certification based on frequency laws, so a wireless permit is not necessary.

However, the following action is punishable by law in some countries:

- Taking apart/modifying the unit.

■ Usage restrictions

- Wireless transmission and/or use with all Bluetooth® equipped devices is not guaranteed.
- A device featuring the Bluetooth® function is required to conform to the Bluetooth® standard specified by Bluetooth SIG, and be authenticated. Even if the connected device conforms to the above mentioned Bluetooth® standard, some devices may not be connected or work correctly, depending on the features or specifications of the device.

■ Range of use

Use this device within an unobstructed 10 m range. The range of use or perimeter may be shortened depending on any obstructions, devices causing interference, other people in the room, or the construction of the building. Please note that the range mentioned above is not guaranteed.

The Bluetooth® word mark and logos are owned by the Bluetooth SIG, Inc. and are used under license.

Charging the battery

This unit has a built-in Lead Acid rechargeable battery.

- 1 To start charging the battery, connect the supplied AC cord to the socket on the back of the unit, then insert the plug into an AC receptacle.

The CHARGE indicator lights up in red while the battery is charging. When the battery is fully charged (around 6 to 7 hours), the CHARGE indicator turns green. When the battery voltage is low and needs to be recharged, the CHARGE indicator flashes red.

Part names

- | | |
|---------------------------|---------------------------|
| 1 BASS button | 14 ► / / AUTO button |
| 2 USB CHARGE port | 15 ◀◀ / TUN. - button |
| 3 3.5mm AUX INPUT jack | 16 - (10/M./FOLD.) button |
| 4 6.3 mm MIC 1 jack | 17 P-MODE / M. button |
| 5 6.3 mm MIC 2 jack | 18 MIC. VOL. knob |
| 6 USB port | 19 CHARGE indicator |
| 7 POWER switch | 20 PAIR indicator |
| 8 LIGHT button | 21 DISPLAY |
| 9 ECHO button | 22 EQ button |
| 10 VOLUME knob | 23 FM ANTENNA |
| 11 FUNCTION / | 24 AC POWER socket |
| 12 + (10/M./FOLD.) button | 25 Wired microphone |
| 13 ►► / TUN.+ button | |

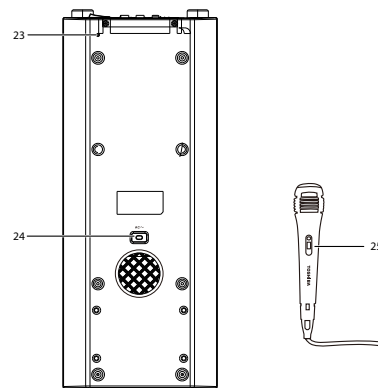
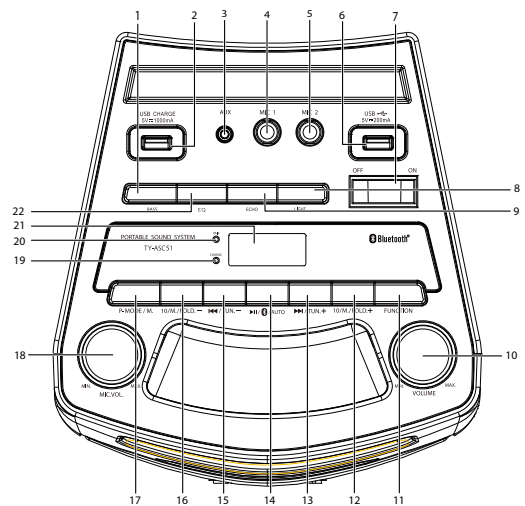

Basic functions

■ Turning the unit on/off

- 1 Turn the POWER switch to the ON or OFF position to turn the unit on/off.

Notes

• In USB/Bluetooth®/AUX mode, when no operation is performed for 15 minutes, the unit will automatically enter standby mode. To resume operation, press the FUNCTION /  button. Alternatively, turn the POWER switch to the OFF position and then switch to the ON position again to turn the unit on.

■ Setting the function mode

- 1 To change the function mode, press the FUNCTION button on the unit to select the USB /Bluetooth®/ AUX/FM function.

■ Adjusting the volume

- 1 Rotate the VOLUME knob on the unit to increase or decrease the volume.
Current volume level will be shown on the display.

■ Disco light function

- 1 Press the LIGHT button repeatedly to select the different lighting mode (L-1 to L-8 and OFF) of LED indicator light on the speaker.
L-1: Blue light flashing
L-2: Red light flashing
L-3: Green light flashing
L-4: Violet light flashing
L-5: Yellow light flashing
L-6: Light Blue light flashing
L-7: White light flashing
L-8: 7 color light flashing
The color changes to blue, red, green, violet, yellow, light blue, white and then to continuously changing between the 7 different colors.

■ Equalizer function

- 1 Press the EQ button repeatedly to select the different equalizer mode. Select the mode (FLAT, POP, CLASSIC, JAZZ and ROCK) that best matches the music style. The display will show the selected equalizer mode (either "FLAT", "POP", "CLASSIC", "JAZZ" or "ROCK").

■ Bass

- 1 Press BASS button to switch the bass on/off.
The "BASS" will be shown on the display when switched on.









■ Microphone echo

- 1 Press ECHO button to switch the microphone echo on/off.
The "ECHO" will be shown on the display when switched on.

USB operation

■ Listening to a USB device



This unit provides a USB port for music playback.

- 1 Press the FUNCTION button on the unit to select USB mode.
- 2 Connect a USB memory stick to the USB port on the top of the unit.
The display will show the total number of folders for 2 seconds and then show the total number of playable tracks on the USB device.
- 3 To playback and resume playback, press the  /  / AUTO button.
The elapsed time and the "▶" will be shown on the display.
- 4 To pause playback, press the  /  / AUTO button on the unit.
The elapsed time and the "▶" will be displayed blinking on the display.
- 5 To select a desired track, press the  / TUN.+ or  / TUN.- button either while playing or while paused until the desired track appears on the display.
The unit will start playing automatically.
- 6 To search for a particular passage during playback, press and hold the  / TUN.+ or  / TUN.- button to fast forward and fast backward until the desired point (passage) is reached, then release the button for normal playback.
Playback will start again from this point.
- 7 To jump to +/- 10 track, press the + or - (10/M./FOLD.) button.
- 8 To select +/- folder, press and hold the + or - (10/M./FOLD.) button.



Caution

• To prevent harmful interference, always connect USB devices directly to the unit. Do not use a USB extension cable to connect USB devices to the unit.



■ To Repeat a Single Track

- 1 Press the P-MODE / M. button on the unit during play.
The display will show "" and the current track will be played repeatedly.
- 2 To cancel repeat play, press the P-MODE / M. button on the unit until "" disappears from the display.

■ To repeat the folder

- 1 Press the P-MODE / M. button on the unit until " FOLDER" appears on the display.
The current folder will be repeated continuously.
- 2 To cancel repeat play, press the P-MODE / M. button on the unit until " FOLDER" disappears from the display.

■ To repeat all the Tracks

- 1 Press the P-MODE / M. button on the unit until "" appears on the display.
All tracks on the USB device will be played repeatedly.
- 2 To cancel repeat play, press the P-MODE / M. button on the unit until "" disappears from the display.

■ Random Play

1 Press the P-MODE / M. button on the unit until "RAND" appears on the display.

The random play will start from next track automatically.

2 To cancel repeat play, press the P-MODE / M. button on the unit until "RAND" disappears from the display.

■ Charging the device connected to the USB CHARGE port

You can charge a device connected to the USB CHARGE port on the unit.

1 Connect the device to the USB CHARGE port on the top of the unit.

Charging of the connected device will start.

Notes

- Charging may not be possible for devices with a low current capacity (battery capacity of about 50 mAh or less).
- Devices cannot be charged when the unit is off due to low battery.
- To charge the mobile device connected to the USB CHARGE port, first connect the USB connector cable to the mobile device and then connect to the USB connector on the unit side. Charging may not start if you first connect to the USB connector on the unit side and then to the mobile device.
- When you make the AUX connection and USB charge connection to the same mobile device, first connect the mobile device to the USB CHARGE port for charging and then make the AUX connection. Charging may not start if the AUX connection is made before USB charging.
- Even if you insert a USB memory stick into the USB CHARGE port, the unit will not playback music.

Bluetooth® operation

1 Press the FUNCTION button on the unit to select the Bluetooth® mode.

The display will show "bt" and the PAIR indicator will start blinking and the unit plays the notification sound.

2 Following the instructions in your device's user manual, activate Bluetooth® on your device and search for the unit "TY-ASC51" and connect. Input the password "0000" if required.

The PAIR indicator will light up and the unit plays the notification sound.

3 Control playback with the external device.

4 Rotate the VOLUME knob on the unit or adjust the volume on the external device to increase or decrease the volume as desired.

Notes

- Press and hold the ►II / 0 / AUTO button to disconnect the Bluetooth®.
- You can playback and pause playback by pressing the ►II / 0 / AUTO button.
- You can select a desired track by pressing the ►► / TUN.+ or ◀◀ / TUN.- button.
- The Bluetooth® works best within 10 meters.

AUX IN operation

1 Press the FUNCTION button on the unit to select "AUX" mode.

2 Connect your audio device to the AUX input jack of the unit with an audio cable.

3 Control playback with the external device.

4 Rotate the VOLUME knob on the unit or adjust the volume on the external device to increase or decrease the volume as desired.

FM operation

■ Listening to FM radio

1 Press the FUNCTION button on the unit to select "FM" mode.

2 Press the ►► / TUN.+ or ◀◀ / TUN.- button to tune in the station.

Press and hold the ►► / TUN.+ or ◀◀ / TUN.- button to perform automatic tuning. Tuning stops automatically when a station is received.

- Automatic tuning may stop due to reception noise. In such a case, perform automatic tuning again.

3 Rotate the VOLUME knob on the unit to increase or decrease the volume.

■ Automatic tuning preset

Press and hold the ►II / 0 / AUTO button. The device will automatically tune in and preset all of the stations that can be received in your area up to 30 preset channels.

■ Manual tuning preset

1 Select the desired station by manual tuning or auto stop tuning.

2 Press the P-MODE / M. button.

Preset number will be displayed blinking.

3 Press the + or - (10/M./FOLD.) button to select the preset number.

You may select from "P01" to "P30".

Note

- If you do not perform the operation within 5 seconds, the device will automatically return to the normal reception mode.

4 Press the P-MODE / M. button again.

Preset number lights up. The preset number will be preset.

■ Select the preset radio stations

When radio signals are received, press the + or - (10/M./FOLD.) button.

- Each time you press the button, the Preset number and frequency of the radio station are displayed.

MIC jack operation

Microphone input is available in all modes.

1 Connect your microphone to the 6.3 mm MIC 1 or MIC 2 jack of the unit.

2 Rotate the MIC VOL. knob on the unit to increase or decrease the volume.

Maintenance

■ Maintenance of the main unit

Wipe off stains lightly with a soft cloth. If a stain is severe, wipe it off with a cloth dampened with neutral detergent solution and wrung tightly, and dry it with a dry cloth.

- Do not use benzene or thinner, etc. Do not spray any volatile chemical such as insecticide on the cabinet.

When you suspect a failure

| Phenomenon | Cause | Remedy |
|----------------------------|--|--|
| Common unit | | |
| No sound is output. | <ul style="list-style-type: none"> • The power plug is disconnected. • The battery is low. • The volume level is low. • The source is not selected properly. | <ul style="list-style-type: none"> • Insert the plug fully. • Charge the battery. • Adjust the volume level. • Switch the device to the proper source. |
| USB memory section | | |
| Replay does not start. | • The MP3 file is not playable. | • Make sure the file is a playable MP3 file. |
| Device cannot be detected. | • The device is not connected properly. | • Connect the device properly. |

Specifications

| USB memory section | |
|---|---|
| Playback format | MP3 |
| Memory | 32 MB to 32 GB |
| Supported memory | USB1.1 or USB2.0 |
| Playable USB memory | USB-IF certified product |
| Bluetooth® section | |
| Bluetooth® specification | Ver. 5.0 |
| Wireless equipment classification | Class 2 |
| Supported profile | A2DP, AVRCP |
| Frequency | 2.402-2.480 GHz (2.4 GHz ISM segment) |
| Service distance | Up to 10 m |
| Terminal | |
| Input/Output | φ 3.5 mm AUX input jack, φ 6.3 mm Microphone input jack × 2 |
| General | |
| Power supply | AC 100-240 V, 50/60 Hz |
| Power consumption | 40W |
| Max. output power | 25Wx2 |
| Built-in battery | 12 V 4 Ah Lead Acid rechargeable battery |
| Charging time | Approx. 7 hours |
| Operating time Bluetooth® music play time | Approx. 5 hours with 80 % volume |
| Operating time Line-in music play time | Approx. 5 hours with 80 % volume USB |
| USB port DC output | 5 V, 200 mA |
| USB CHARGE port | 5 V, 1000 mA |
| Dimension | Approx. 202(W)x214(D)x500(H) |
| Weight | Approx. 6.3kg |
| Accessories | AC cord, Wired Microphone Operation manual |

The specifications and appearance may be subject to modification without prior notice.

Notes

- If the device does not operate or display properly while the USB device is played back, press the POWER ON/OFF switch once to turn off the power, and remove the AC cord and connect it again. Then, set the device back to the USB mode and play back the USB device.
- The cabinet becomes slightly hot in some parts when the device has been used for a long period of time. It is not a malfunction



Correct Disposal of this product. This marking indicates that this product should not be disposed with other household wastes throughout the EU. To prevent possible harm to the environment or human health from uncontrolled waste disposal, recycle it responsibly to promote the sustainable reuse of material resources. To return your used device, please use the return and collection systems or contact the retailer where the product was purchased. They can take this product for environmental safe recycling.

LIMITED WARRANTY

USE OF THE DEVICE MEANS YOUR AGREEMENT TO THE TERMS OF THIS WARRANTY. PLEASE READ THIS WARRANTY CAREFULLY BEFORE USING. DO NOT USE THE DEVICE IF YOU DO NOT AGREE TO THE TERMS OF THIS WARRANTY AND RETURN THE UNUSED DEVICE TO YOUR RETAILER FOR A REFUND OF THE FUNDS.

This warranty is valid for a period of 2 (Two) years from the date of purchase of the Device. This warranty is in addition to and in no way restricts the constitutional rights of consumers. The warranty service of the Device is carried out only under the condition of strict observance of the operating rules and safety requirements specified in the accompanying documentation for the Device. If during the warranty period any factory defects are found in the Device, they will be eliminated free of charge.

Please refer to the troubleshooting tips at <https://service.uniondistribution.eu> before starting the procedure for obtaining warranty service.

If the troubleshooting tips did not help resolve the issue, follow the online procedure at <https://service.uniondistribution.eu> or call the customer support service at the phone number for your country of residence at <https://service.uniondistribution.eu>.

If the company determines that the device malfunctioned under Normal Conditions of Use in accordance with the instructions for use, during the Warranty Period, the company will repair or replace the device or refund the purchase price to you, provided that local laws applicable to you is not provided otherwise.

During the repair, new or remanufactured parts can be used. The device can be replaced with a new or refurbished device. All replaced Devices and / or their components or accessories are the property of the company. Repair or replacement may include installing the latest system or firmware. The replaced component or device is warranted for the greater of three (3) months or the remainder of the original warranty period.

Warranty Limitations

This warranty does not apply if:

- changed, deleted or illegible serial number of the Device.
- This warranty is void if the Device is damaged as a result of:
 - mechanical damage, ingress of liquid or other foreign objects (including insects) inside the product;
 - lightning strike, fire, flooding, lack of ventilation and other reasons beyond the control of the manufacturer;
 - use of products in violation of the instructions for use;
 - repair or adaptation of the Device carried out by any person or organization, except for authorized service partners.
 - if damages (deficiencies) are associated with non-compliance with the standard of telecommunication, cable and power supply networks, radio signal power, including due to terrain features and other external factors, at the border or outside the network coverage area, connection to other faulty or inappropriate devices.
 - changing the device software: changing the internal firmware of the device, installing non-recommended software, problems when entering into the program code of the device, problems when using third-party software, including, for example, attempts to overcome any technical limitations, security system or copyright protection devices rights, etc. or use in conjunction with any unauthorized programs, infection and / or viruses.

This warranty does not cover and is not responsible for possible harm directly or indirectly caused by the product to people, property or animals, if this happened as a result of non-observance of the rules of operation, willful or negligent actions of the buyer or third parties. Likewise, no liability is accepted for possible harm directly or indirectly caused by the device as a result of loss, damage or alteration of user data or information. If the parameters of the device do not comply with local legislation, the user should not use the device or additional options.

This warranty applies to Devices purchased for personal and non-profit use.

Warranty and service information



<https://service.uniondistribution.eu>

This device complies with the Technical Regulations for Radio Equipment according to Directive 2014 / 53EU; The full text of the declaration of conformity is available on the website at: <https://www.uniondistribution.eu/downloads/>

Vielen Dank für den Kauf dieses tragbaren Soundsystems. Für die sichere Verwendung dieses Produkts lesen und verstehen Sie diese Bedienungsanleitung bitte vor der Verwendung sorgfältig. Bewahren Sie dieses Handbuch nach dem Lesen an einem sicheren Ort zum Nachschlagen bei Bedarf auf.

Bluetooth®

Vorsichtsmaßnahmen

Nachfolgend werden die erforderlichen Informationen beschrieben, um Gefahren für den Benutzer und andere Personen sowie Sachschäden zu vermeiden. «Die Beschreibung der Schilder» zeigt die unterschiedlichen Kategorien der Gefahren oder Schäden, die durch unsachgemäße Handhabung entstehen können. «Symbolbeschreibung» zeigt die Bedeutung von Symbolen.

Wichtige Notizen

- Dieses Buch ist nur eine Bedienungsanleitung, kein Maßstab für die Anpassung.
- Verwenden Sie nur vom Hersteller angegebene Aufsätze / Zubehör.



Der Blitz mit einem Pfeilsymbol innerhalb eines gleichseitigen Dreiecks soll den Benutzer auf das Vorhandensein nicht isolierter „gefährlicher Spannung“ im Gehäuse des Produkts aufmerksam machen, die so hoch sein kann, dass Personen einen elektrischen Schlag verursachen können.



Das Ausrufezeichen in einem gleichseitigen Dreieck soll den Benutzer auf wichtige Bedienungs- und Wartungsanweisungen in der Begleitliteratur des Geräts aufmerksam machen.



Warnung: Um das Risiko eines Stromschlags zu verringern, entfernen Sie nicht die Abdeckung (oder die Rückwand). KEINE vom Benutzer zu wartenden Teile im Inneren. Lassen Sie RISK von qualifiziertem Servicepersonal warten.



Dieses Symbol weist darauf hin, dass dieses Produkt zwischen gefährlicher Netzspannung und für den Benutzer zugänglichen Teilen doppelt isoliert ist

■ WARNUNG

- Mindestens 5 cm um das Gerät herum für ausreichende Belüftung.
- Blockieren Sie die Belüftung nicht, indem Sie die Belüftungsöffnungen mit Gegenständen wie Zeitungen, Tischdecken, Vorhängen usw.
- Stellen Sie keine offenen Flammen wie brennende Kerzen auf das Gerät.

Beschreibung der Zeichen



WARNUNG

Weist auf eine Lebensgefahr oder schwere Verletzungsgefahr hin.



VORSICHT

Weist auf die Gefahr von leichten Verletzungen oder Sachschäden hin.

Beschreibung der Symbole



Zeigt "Verbot" oder "Nicht tun" mit Bildern und Text an.



Zeigt «Obligatorische Aktion» oder «Machen Sie wie angewiesen» mit Bildern und Text an.

Was tun bei einer Abweichung von der Norm

WARNUNG



- Stellen Sie die Verwendung des Geräts bei einer Fehlfunktion sofort ein.
- Ziehen Sie sofort den Netzstecker, wenn Wasser oder Fremdkörper in das Gerät gelangen.
Dies könnte einen Brand oder Stromschlag verursachen. Ziehen Sie sofort den Netzstecker und wenden Sie sich zur Reparatur an Ihren Händler.

Netz Kabel und Netzstecker

WARNUNG

Wenn sich Staub auf dem Stift des Steckers oder der Montagefläche des Stifts befindet, entfernen Sie den Stecker und entfernen Sie den Staub.

Der Netzstecker dient als Trennvorrichtung, die Trennvorrichtung muss funktionsfähig bleiben. Beachten Sie beim Umgang mit dem Netzkabel Folgendes:



- Beschädigen Sie es nicht. • Ändern Sie es nicht (z.B. Erweiterung). • Nicht erhitzen. • Nicht daran ziehen.
- Stellen Sie keine schweren Gegenstände darauf.
- Nicht einklemmen. • Nicht gewaltsam biegen.
- Verdrehen Sie es nicht. • Fessel Sie es nicht.
Dies könnte einen Brand oder Stromschlag verursachen.



Stecken Sie den Stecker nicht mit nassen Händen in die Steckdose oder ziehen Sie ihn aus der Steckdose.
Dies könnte einen Brand oder Stromschlag verursachen.

Vorsichtsmaßnahmen



- Fassen Sie beim Herausziehen aus der Steckdose den Stecker an.
- Wenn das Gerät längere Zeit nicht verwendet wird, ziehen Sie das Netzkabel aus der Steckdose.
Dies könnte einen Brand oder Stromschlag verursachen.



- Verwenden Sie kein anderes Netzkabel als das mit dem Gerät gelieferte.
- Verwenden Sie das mit dem Gerät gelieferte Netzkabel nicht für andere Produkte.
Dies könnte einen Brand oder Stromschlag verursachen.

Verwendung

WARNUNG!



- Zerlegen, reparieren oder modifizieren Sie das Gerät nicht.
- Stecken Sie keine fremden Gegenstände ein.
- Berühren Sie bei einem Blitzschlag nicht die Antenne oder das Netzkabel.
Dies könnte einen Brand oder Stromschlag verursachen.
- Verwendung des Geräts in gemäßigten Klimazonen.

Vorsichtsmaßnahmen



- Ziehen Sie vor dem Tragen des Geräts die Antenne ein und ziehen Sie das Netzkabel aus der Steckdose.
Andernfalls kann es zu Bränden, Stromschlägen oder Verletzungen kommen.



- Treten Sie nicht auf das Gerät.
 - Stellen Sie keine schweren Gegenstände auf das Gerät.
 - Blockieren Sie nicht die Belüftungsöffnung.
 - Wenn der Gerätestecker als Trennvorrichtung verwendet wird, muss er betriebsbereit bleiben.
 - Um mögliche Hörschäden zu vermeiden, hören Sie keine Musik über längere Zeit mit hoher Lautstärke.
- Dies könnte zu Verletzungen oder Feuer führen.



Wenn Sie das Gerät längere Zeit nicht verwenden, entlädt sich der eingebaute Akku aufgrund der Selbstentladung und die Ladekapazität kann sich verschlechtern oder der Akku wird möglicherweise nicht mehr geladen. Auch wenn Sie das Gerät nicht benutzen, laden Sie den Akku ein- bis zweimal im Jahr für jeweils 7 Stunden auf.

Installation

WARNUNG



- Stellen Sie das Gerät auf eine ebene Fläche, die vor direkter Sonneneinstrahlung oder übermäßiger Hitze geschützt ist.
- Installieren Sie das Gerät nicht in einem engen oder eingebauten Raum wie einem Bücherregal oder einem ähnlichen Ort und bewahren Sie es in einer gut belüfteten Umgebung auf. Abdeckungen dürfen die Belüftung nicht behindern.
- Blockieren Sie die Belüftungsöffnungen nicht mit Gegenständen wie Zeitungen, Tischdecken, Vorhängen usw.
- Setzen Sie Ihr Gerät nicht Regen, Feuchtigkeit, Tropfen oder Spritzern aus.
- Stellen Sie keine mit Flüssigkeit gefüllten Gegenstände wie Vasen auf das Gerät.
Dies kann zu Bränden oder Stromschlägen führen.



Der Netzstecker dient als Trennvorrichtung, die Trennvorrichtung muss funktionsfähig bleiben.
Dies kann zu Bränden oder Stromschlägen führen.

Hinweis

- Wenn bei einem benachbarten Fernsehgerät eine Farbänderung auftritt oder das Radio des Geräts Geräusche vom Fernsehgerät
- aufnimmt, halten Sie dieses Gerät vom Fernsehgerät fern.

Verantwortungsverweigerung

- Toshiba haftet nicht für Schäden, die durch Erdbeben, Gewitter, Überschwemmung, Feuer, Eingriffe Dritter, andere Unfälle oder Schäden durch vorsätzliche oder fahrlässige Verwendung oder Missbrauch durch den Benutzer verursacht werden.
- Toshiba haftet nicht für Schäden, die durch Nichtbeachtung der im Benutzerhandbuch beschriebenen Informationen entstehen.

Utilisierung

- Befolgen Sie bei der Utilisierung des Geräts die Gesetze und Verordnungen und Vorschriften Ihrer lokalen Regierung.

Utilisierung

- Entsorgen Sie Blei-Säure-Batterien nur durch Kanäle gemäß den örtlichen, staatlichen und bundesstaatlichen Gesetzen.
- Entsorgen Sie Blei-Säure-Batterien nicht auf Deponien und entsorgen Sie die nicht ordnungsgemäß. Bitte helfen Sie unserer Erde, indem Sie sich an lokale Umweltbehörden oder einen Batteriehersteller wenden oder gebührenfrei Toshiba unter (800) 231-1412 anrufen, um weitere Informationen zum Recycling zu erhalten.

Über die Verwendung von Bluetooth®

Dieses Gerät ist für die Verwendung mit drahtlosen Bluetooth®-Geräten ausgelegt, die mit den Audio-Streaming-Profilen A2DP und AVRCP kompatibel sind. Lesen Sie in der Bedienungsanleitung Ihres Bluetooth®-Geräts oder beim technischen Support nach, ob Ihr Bluetooth®-Gerät unterstützt.

■ **Verwendeter Frequenzbereich**

Dieses Gerät verwendet das 2,4-GHz-Frequenzband. Es können jedoch auch andere drahtlose Geräte das 2,4-GHz-Frequenzband verwenden und sich gegenseitig stören. Um Störungen zu vermeiden, verwenden Sie dieses Gerät bitte nicht gleichzeitig mit anderen drahtlosen Geräten.

■ **Zertifizierung dieses Geräts**

Dieses Gerät entspricht den Frequenzgrenzen und wurde gemäß den Frequenzgesetzen zertifiziert, sodass keine Wireless-Lizenz erforderlich ist. In einigen Ländern werden jedoch die folgenden Handlungen gesetzlich verfolgt:

Demontage / Modifikation des Gerätes.

■ **Nutzungsbeschränkungen**

- Eine drahtlose Übertragung und/oder Nutzung mit allen Bluetooth®-fähigen Geräten wird nicht garantiert.
- Das Bluetooth®-Gerät muss dem von der Bluetooth SIG spezifizierten Bluetooth®-Standard entsprechen und authentifiziert sein. Auch wenn das verbundene Gerät dem oben genannten Bluetooth®-Standard entspricht, können sich einige Geräte je nach Funktionen oder Spezifikationen des Geräts möglicherweise nicht verbinden oder nicht richtig funktionieren.

■ Einsatzbereich

Verwenden Sie dieses Gerät innerhalb von 10 m ohne Hindernisse. Je nach Hindernissen, störenden Geräten, anderen Personen im Raum oder Gebäudestruktur kann sich die Reichweite oder der Umfang verringern. Bitte beachten Sie, dass der oben genannte Bereich nicht garantiert wird.

Die Bluetooth®-Wortmarke und -Logos sind Eigentum der Bluetooth SIG, Inc. und unter Lizenz verwendet.

Batterieersatz

Dieses Gerät verfügt über einen eingebauten Blei-Säure-Akku.

- 1 Um mit dem Aufladen des Akkus zu beginnen, schließen Sie das mitgelieferte Netzkabel an die Steckdose auf der Rückseite des Geräts an und stecken Sie es dann in eine Wechselstrom-Netzsteckdose.

Die CHARGE-Anzeige leuchtet rot, während der Akku geladen wird. Wenn der Akku vollständig geladen ist (6 bis 7 Stunden), leuchtet die CHARGE-Anzeige grün. Wenn die Batteriespannung niedrig ist und aufgeladen werden muss, blinkt die CHARGE-Anzeige rot.

Hauptfunktionen

■ Gerät ein-/ausschalten

- 1 Stellen Sie den POWER-Schalter auf ON oder OFF, um das Gerät ein- / auszuschalten.

Hinweis

• Wenn im USB- / Bluetooth®- / AUX-Modus 15 Minuten lang keine Bedienung erfolgt, wechselt das Gerät automatisch in den Standby-Modus. Drücken Sie die Taste FUNCTION /  um den Betrieb fortzusetzen. Alternativ können Sie den POWER-Schalter auf OFF und dann wieder auf ON stellen, um das Gerät einzuschalten.

■ Funktionsmodus einstellen

- 1 To change the function mode, press the FUNCTION button on the unit to select the USB /Bluetooth®/AUX/FM function.

■ Lautstärkeregelung

- 1 Drehen Sie den VOLUME-Knopf am Gerät, um die Lautstärke zu erhöhen oder zu verringern. Die aktuelle Lautstärke wird im Display angezeigt.

■ Disco-Lichtfunktion

- 1 Drücken Sie die LIGHT-Taste mehrmals, um einen anderen Beleuchtungsmodus (L-1 bis L-8 und OFF) der LED-Anzeige am Lautsprecher auszuwählen.

- L-1: Blau I blinkt
- L-2: rotes Blinklicht
- L-3: grünes Licht blinkt
- L-4: Violettes Licht blinkt.
- L-5: Gelbes Licht blinkt
- L-6: Blaues Licht blinkt.
- L-7: weißes Blinklicht
- L-8: 7-farbiges Blinklicht

Die Farbe wechselt zu Blau, Rot, Grün, Lila, Gelb, Cyan, Weiß und wechselt dann kontinuierlich zwischen 7 verschiedenen Farben.

Equalizer-Funktion

- 1 Drücken Sie mehrmals die EQ-Taste, um einen anderen EQ-Modus auszuwählen. Wählen Sie den Modus (FLAT, POP, CLASSIC, JAZZ und ROCK), der am besten zu Ihrem Musikstil passt. Das Display zeigt den ausgewählten EQ-Modus ("FLAT", "POP", "CLASSIC", "JAZZ" oder "ROCK") an.

Bass

- 1 Drücken Sie die BASS-Taste, um den Bass ein-/auszuschalten. „BASS“ wird beim Einschalten im Display angezeigt.

■ Echo des Mikrofons

- 1 Drücken Sie die ECHO-Taste, um das Mikrofonecho ein-/auszuschalten. „ECHO“ wird beim Einschalten auf dem Display angezeigt.

Betrieb über USB



■ Anhören von einem USB-Gerät

Dieses Gerät verfügt über einen USB-Anschluss für die Musikwiedergabe

- 1 Drücken Sie die FUNCTION-Taste am Gerät, um den USB-Modus auszuwählen.

- 2 Schließen Sie ein USB-Speichergerät an den USB-Anschluss oben am Gerät an.

Das Display zeigt 2 Sekunden lang die Gesamtzahl der Ordner und dann die Gesamtzahl der Wiedergabetitel auf dem USB-Gerät an.

- 3 Drücken Sie  /  / AUTO zum Abspielen und Fortsetzen der Wiedergabe.



Das Display zeigt die verstrichene Zeit und das Symbol "▶" an.

- 4 Drücken Sie  /  / AUTO am Gerät, um die Wiedergabe zu unterbrechen.

Die verstrichene Zeit und das Symbol "▶" werden auf dem Display blinkend angezeigt.

- 5 Drücken Sie die Taste  / TUN.+ or  / TUN.- um den gewünschten Titel auszuwählen. oder

Drücken Sie die Taste entweder während der Wiedergabe oder in der Pause, bis der gewünschte Titel im Display erscheint. Das Gerät beginnt automatisch mit der Wiedergabe.

- 6 Halten Sie  / TUN.+ or  / TUN.- während der Wiedergabe gedrückt, um nach einem bestimmten Abschnitt zu suchen. oder

Taste zum schnellen Vor- und Zurückspulen, bis der gewünschte Punkt (Titel) erreicht ist, dann lassen Sie die Taste für die normale Wiedergabe los.

- 7 TAB diesem Zeitpunkt beginnt die Wiedergabe erneut.

- 8 Drücken Sie die Taste oder (10 / M. / FOLD.) Um zum Titel +/- 10 zu springen.

Vorsicht

• Um schädliche Interferenzen zu vermeiden, schließen Sie USB-Geräte immer direkt an das Gerät an. Verwenden Sie kein USB-Verlängerungskabel, um USB-Geräte an das Gerät anzuschließen.

Teilebezeichnungen

- | | |
|----------------------------------|---|
| 1 BASS Taste | 14 / ⏸ / AUTO Taste |
| 2 USB-Anschlüsse | 15 ⏮ / TUN.– Taste |
| 3 3.5mm AUX Input Buchse | 16 –(10/M./FOLD.)Taste |
| 4 6.3 mm MIC 1 Buchse | 17 P-MODE / M. Taste |
| 5 6.3 mm MIC 2 Buchse | 18 MIC. VOL. Griff |
| 6 USB-Ladeanschluss | 19 CHARGE-Anzeige |
| 7 POWER-Schalter | 20 PAIR-Anzeige |
| 8 LIGHT Taste | 21 ANZEIGE |
| 9 ECHO Taste | 22 EQ Taste |
| 10 VOLUME-Regler | 23 UKW-ANTENNE |
| 11 FUNCTION / ⏻ | 24 AC POWER-Buchse |
| 12 +(10/M./FOLD.)Taste | 25 Kabelgebundenes Mikrofon |
| 13 ⏭ / TUN.+ Taste | |

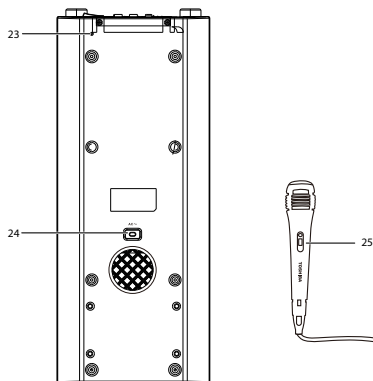
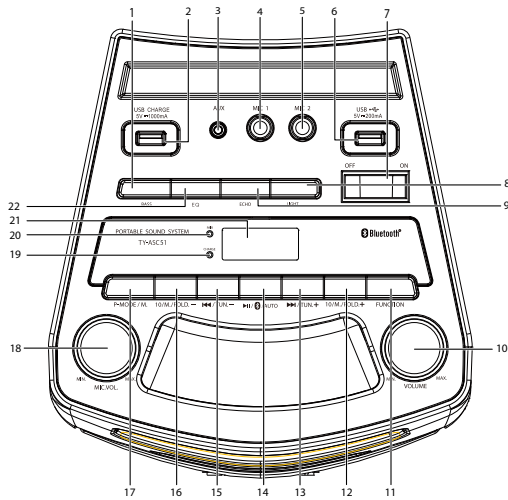

Um einen Titel zu wiederholen

- 1 Drücken Sie während der Wiedergabe P-MODE / M am Gerät.

Das Display zeigt "↶" an und der aktuelle Titel wird wiederholt abgespielt.

- 2 Um die Wiederholungswiedergabe abubrechen, drücken Sie P-MODE / M am Gerät, bis "↶" vom Display verschwindet.

Ordner wiederholen

- 1 Drücken Sie P-MODE / M am Gerät, bis "↷ FOLDER" im Display erscheint.

Der aktuelle Ordner wird fortlaufend wiederholt.

- 2 Um die wiederholte Wiedergabe abubrechen, drücken Sie P-MODE / M am Gerät, bis "↷ FOLDER" vom Display verschwindet.

Alle Titel wiederholen

- 1 Drücken Sie P-MODE / M am Gerät, bis "↷" im Display erscheint.

Alle Titel auf dem USB-Gerät werden wiederholt abgespielt.

- 2 Um die Wiederholungswiedergabe abubrechen, drücken Sie P-MODE / M am Gerät, bis "↷" vom Display verschwindet.

Zufälliges Spiel

- 1 Drücken Sie P-MODE / M am Gerät, bis „RAND“ im Display erscheint.

Die Zufallswiedergabe beginnt automatisch mit dem nächsten Titel.

- 2 Um die wiederholte Wiedergabe abubrechen, drücken Sie P-MODE / M am Gerät, bis "RAND" vom Display verschwindet.

Aufladen eines an den USB CHARGE-Anschluss angeschlossenen Geräts

Sie können ein an den USB CHARGE-Anschluss des Geräts angeschlossenes Gerät aufladen.

- 1 Verbinden Sie Ihr Gerät mit dem USB CHARGE-Anschluss oben am Gerät.

Der Ladevorgang des angeschlossenen Geräts beginnt.

Hinweis

- Bei Geräten mit geringer Stromkapazität (Akkukapazität von ca. 50 mAh oder weniger) ist das Aufladen möglicherweise nicht möglich.
- Geräte können nicht geladen werden, wenn das Gerät ausgeschaltet ist, da die Batterie schwach ist.
- Um ein am USB CHARGE-Anschluss angeschlossenes Mobilgerät aufzuladen, verbinden Sie zuerst das USB-Verbindungskabel mit dem Mobilgerät und dann mit dem USB-Anschluss an der Seite des Geräts. Der Ladevorgang startet möglicherweise nicht, wenn Sie zuerst den USB-Anschluss an der Seite des Geräts und dann das Mobilgerät anschließen.
- Wenn Sie eine AUX-Verbindung und eine USB-Ladeverbindung mit demselben Mobilgerät herstellen, schließen Sie zuerst das Mobilgerät zum Laden an den USB CHARGE-Anschluss an und stellen Sie dann die AUX-Verbindung her. Der Ladevorgang startet möglicherweise nicht, wenn die AUX-Verbindung vor dem USB-Laden hergestellt wird.
- Auch wenn Sie einen USB-Speicherstick in den USB CHARGE-Anschluss einstecken, spielt das Gerät keine Musik ab.

Bluetooth® Betrieb

- 1 Drücken Sie die FUNCTION-Taste am Gerät, um den Bluetooth®-Modus auszuwählen.

Auf dem Display wird „bt“ angezeigt, die PAIR-Anzeige blinkt und das Gerät gibt einen Benachrichtigungston aus.

2 Befolgen Sie die Anweisungen in der Bedienungsanleitung Ihres Geräts, aktivieren Sie Bluetooth® auf Ihrem Gerät, suchen Sie nach „TY-ASC51“ und stellen Sie eine Verbindung her. Geben Sie bei Bedarf das Passwort "0000" ein. Die PAIR-Anzeige leuchtet auf und das Gerät spielt eine Benachrichtigung ab. Klang.

3 Steuern Sie die Wiedergabe von einem externen Gerät.

4 Drehen Sie den VOLUME-Knopf am Gerät oder stellen Sie die Lautstärke am externen Gerät ein, um die Lautstärke wie gewünscht zu erhöhen oder zu verringern.

Hinweis

- Halten Sie die Taste ►II / Ⓞ / AUTO gedrückt, um Bluetooth® auszuschalten.
- Sie können die Wiedergabe starten und anhalten, indem Sie die Taste ►II / Ⓞ / AUTO drücken.
- Sie können den gewünschten Titel durch Drücken von ►► / TUN.+ auswählen. oder ◀◀ / TUN.– Taste.
- Bluetooth® funktioniert am besten innerhalb von 10 Metern.

AUX in Aktion

1 Drücken Sie die FUNCTION-Taste am Gerät, um den „AUX“-Modus auszuwählen.

2 Schließen Sie ein Audiogerät über ein Audiokabel an den AUX-Eingang des Geräts an.

3 Steuern Sie die Wiedergabe von einem externen Gerät.

4 Drehen Sie den VOLUME-Knopf am Gerät oder stellen Sie die Lautstärke am externen Gerät ein, um die Lautstärke wie gewünscht zu erhöhen oder zu verringern.

UKW-Betrieb

■ UKW-Radio hören

1 Drücken Sie die FUNCTION-Taste am Gerät, um den „FM“-Modus auszuwählen.

2 Drücken Sie ►► / TUN.+ oder ◀◀ / TUN.– Taste, um einen Sender einzustellen. Halten Sie ►► / TUN.+ gedrückt. oder ◀◀ / TUN.– Taste, um die automatische Sendersuche durchzuführen. Der Sendersuchlauf stoppt automatisch, wenn ein Sender empfangen wird.

- Automatic tuning may stop due to reception noise. In such a case, perform automatic tuning again.

3 Drehen Sie den VOLUME-Knopf am Gerät, um die Lautstärke zu erhöhen oder zu verringern.

Automatische Setup-Voreinstellung

Halten Sie die Taste ►II / Ⓞ / AUTO gedrückt. Das Gerät stellt automatisch alle Sender ein, die in Ihrem Gebiet empfangen werden können, bis zu 30 voreingestellte Kanäle.

■ Manuelle Voreinstellung

1 Wählen Sie den gewünschten Sender mit manueller Sendersuche oder automatischem Stopp aus.

2 Drücken Sie die P-MODE / M-Taste.

Die voreingestellte Nummer wird blinkend angezeigt.

3 Drücken Sie die oder + or – (10 / M. / FOLD.)-Taste, um eine voreingestellte Nummer auszuwählen.

Sie können zwischen "P01" bis "P30" wählen.

Hinweis

- Wenn Sie den Vorgang nicht innerhalb von 5 Sekunden ausführen, kehrt das Gerät automatisch in den normalen Empfangsmodus zurück.

4 Drücken Sie erneut die P-MODE / M-Taste.

Die voreingestellte Nummer leuchtet auf. Voreinstellungsnummer wird voreingestellt.

Wählen Sie voreingestellte Radiosender

Drücken Sie während des Empfangs von Funksignalen die Taste oder (10 / M. / FOLD.). Jedes Mal, wenn Sie die Taste drücken, werden die voreingestellte Nummer und die Frequenz des Radiosenders angezeigt. Bedienung der Mikrofonbuchse Der Mikrofoneingang ist in allen Modi verfügbar.

1 Schließen Sie ein Mikrofon an die 6,3 mm MIC 1- oder MIC 2-Buchse des Geräts an

2 Drehen Sie MIC VOL. Drehknopf am Gerät, um die Lautstärke zu erhöhen oder zu verringern.

Service

■ Wartung der Haupteinheit

- Wischen Sie die Flecken leicht mit einem weichen Tuch ab. Wenn der Fleck stark ist, wischen Sie ihn mit einem in einer milden Reinigungsmittellösung angefeuchteten und gut ausgewringenen Tuch ab und wischen Sie ihn dann mit einem trockenen Tuch ab.
- Verwenden Sie kein Benzol, Lösungsmittel usw. Sprühen Sie keine flüchtigen Chemikalien wie Insektizide auf das Gehäuse.

Hinweis

- Wenn das Gerät während der Wiedergabe von einem USB-Gerät nicht funktioniert oder nicht richtig angezeigt wird, drücken Sie den POWER ON / OFF-Schalter einmal, um das Gerät auszuschalten, ziehen Sie dann das Netzkabel ab und stecken Sie es wieder ein. Schalten Sie das Gerät dann in den USB-Modus zurück und starten Sie die Wiedergabe vom USB-Gerät.
- Bei längerem Gebrauch des Gerätes wird es an einigen Stellen des Gehäuses etwas heiß. Dies ist keine Fehlfunktion.

Dieses Etikett weist darauf hin, dass dieses Produkt EU-weit nicht mit anderem Hausmüll entsorgt werden darf. Um mögliche Schäden für die Umwelt oder die menschliche Gesundheit durch unkontrollierte Abfallentsorgung zu vermeiden, entsorgen Sie diese verantwortungsbewusst, um die nachhaltige Wiederverwendung von Materialressourcen zu fördern. Um Ihr gebrauchtes Gerät zurückzugeben, nutzen Sie bitte die Rückgabe- und Sammelsysteme oder wenden Sie sich an den Händler, bei dem Sie das Produkt gekauft haben. Sie können dieses Produkt für umweltfreundliches Recycling recyceln.



Komplexität lösen mit

| Phänomen | Ursache | Abhilfe |
|---|--|---|
| Gemeinsamer Block | | |
| Es wird kein Ton ausgegeben. | <ul style="list-style-type: none"> • Der Stecker ist abgezogen. • Der Akku ist entladen. • Die Lautstärke ist gering. • Die Quelle ist nicht richtig ausgewählt. | <ul style="list-style-type: none"> • Stecken Sie den Stecker vollständig ein. • Lade die Batterie auf. • Stell die Lautstärke ein. • Schalten Sie das Gerät auf die richtige Quelle um. |
| USB-Speicherbereich | | |
| Die Wiedergabe startet nicht. | • MP3-Datei kann nicht wiedergegeben werden. | • Stellen Sie sicher, dass es sich um eine abspielbare MP3-Datei handelt. |
| Das Gerät konnte nicht gefunden werden. | • Das Gerät ist nicht richtig angeschlossen. | • Schließen Sie das Gerät richtig an |

Technische Eigenschaften

| USB-Speicherbereich | |
|--|---|
| Wiedergabeformat | MP3 |
| Speicher von | 32 MB to 32 GB |
| Unterstützter Speicher | USB1.1 or USB2.0 |
| Abspielbarer USB-Speicher | USB-IF-zertifiziertes Produkt |
| Bluetooth®-Bereich | |
| Bluetooth®-Spezifikation | Ver. 5.0 |
| Klassifizierung von drahtlosen Geräten | Klasse 2 |
| Unterstütztes Profil | A2DP, AVRCP |
| Frequenz | 2,402-2,480 GHz (2,4 GHz ISM-Segment) |
| Serviceabstand | Bis 10 m |
| Terminal | |
| Eingang / Ausgang | ∅ 3,5-mm-AUX Eingangsbuchse ∅ 6,3 mm Mikrofoneingang × 2 |
| Allgemein | |
| Stromversorgung | AC 100-240 V, 50/60 Hz |
| Leistungsaufnahme | 40 W |
| Maximal. Ausgangsleistung | 25 W × 2 |
| Eingebauter Akku | 12 V, 4 Ah, Blei-Säure-Akku |
| Ladezeit Ca | 7 Uhr |
| Betriebszeit Musikwiedergabezeit über Bluetooth® | Ca. 5 Stunden bei 80% Lautstärke |
| Betriebszeit Line-In-Musikwiedergabezeit | Ca. 5 Stunden bei 80% USB-Lautstärke |
| USB-Anschluss DC-Ausgang | 5 V, 200 mA |
| USB-Ladeanschluss | 5 V, 1000 mA |
| Größe ca. | Approx. 202(W)x214(D)x500(H) mm |
| Gewicht ca | Approx. 6.3 kg |
| Zubehör | Netzkabel, kabelgebundenes Mikrofon |

EINGESCHRÄNKTE GARANTIE.

Lieber Kunde! Vielen Dank für den Kauf des Geräts. DIE VERWENDUNG DES GERÄTS BEDEUTET IHR EINVERSTÄNDNIS MIT DEN BEDINGUNGEN DIESER GARANTIE. BITTE LESEN SIE DIESE GARANTIE VOR DER VERWENDUNG SORGFÄLTIG DURCH. VERWENDEN SIE DAS GERÄT NICHT, WENN SIE DEN BESTIMMUNGEN DIESER GARANTIE NICHT ZUSTIMMEN UND DAS UNBENUTZTE GERÄT GEGEN ERSTATTUNG AN IHREN HÄNDLER ZURÜCKGEBEN.

Diese Garantie gilt für einen Zeitraum von 2 (zwei) Jahren ab Kaufdatum des Geräts. Diese Garantie gilt zusätzlich zu den verfassungsmäßigen Rechten der Verbraucher und schränkt sie in keiner Weise ein. Der Garantieservice des Gerätes erfolgt nur unter der Bedingung der strikten Einhaltung der Betriebsvorschriften und Sicherheitsanforderungen, die in der Begleitdokumentation zum Gerät angegeben sind. Sollten während der Garantiezeit Werksfehler am Gerät festgestellt werden, werden diese kostenlos beseitigt.

Bitte beachten Sie die Tipps zur Fehlerbehebung unter <https://service.uniondistribution.eu>, bevor Sie mit dem Verfahren zur Inanspruchnahme des Garantieservice beginnen. Wenn die Ratschläge zur Fehlerbehebung das Problem nicht lösen, befolgen Sie das Online-Verfahren unter <https://service.uniondistribution.eu> oder rufen Sie den Kundendienst unter der auf der Website angegebenen Telefonnummer für Ihr Wohnsitzland an <https://service.uniondistribution.eu>.

Wenn das Unternehmen feststellt, dass das Gerät unter normalen Nutzungsbedingungen gemäß der Gebrauchsanweisung während der Garantiezeit eine Fehlfunktion aufweist, wird das Unternehmen das Gerät reparieren oder ersetzen oder Ihnen den Kaufpreis erstatten, sofern die für Sie geltenden lokalen Gesetze gelten nicht anders vorgesehen. Während der Reparatur können neue oder generalüberholte Teile verwendet werden. Das Gerät kann durch ein neues oder generalüberholtes Gerät ersetzt werden. Alle ersetzten Geräte und / oder deren Komponenten oder Zubehör sind Eigentum des Unternehmens. Reparatur oder Austausch können die Installation des neuesten Systems oder der neuesten Firmware umfassen. Die Garantie für die ersetzte Komponente oder das Gerät gilt für den längeren der beiden Zeiträume – 3 (drei) Monate oder den verbleibenden Zeitraum ab dem ursprünglichen Garantiezeitraum.

Garantiebeschränkungen

Diese Garantie gilt nicht, wenn:
Geänderte, gelöschte oder unleserliche Seriennummer des Geräts.

Diese Garantie erlischt, wenn das Gerät infolge von:
• Mechanische Beschädigung, Eindringen von Flüssigkeit oder anderen Fremdkörpern (einschließlich Insekten) in das Produkt;

- Blitzschlag, Feuer, Überschwemmung, mangelnde Belüftung und andere Gründe außerhalb del Einflussbereichs del Hersteller;
- Verwendunq von Produkten unter Verstoß gegen die Bedienungsanleitung;
- Reparatur oder Anpassunq del Gerät, die von jeder Person oder Organisation durchgeföhrt wird, mit Ausnahme von autorisierlen Servicepartnern.
- wenn Schädlen (Mängel) im Zusammenhang mit der Nichteinhaltung del Standards von Telekommunikations-, Kabel- und Stromversorgungsnetzen, Funksignalleistung, auch aufgrund der Merkmale der Entlastunq und anderer äußerer Faktoren, an der Grenze oder außerhalb del Netzabdeckungsbereichs stehen, Verbindung zu anderen fehlerhaften oder ungeeigneten Geräten.
- Änderung der Gerätesoftware: Änderung der internen Firmware del Gerät, Installation nicht empfohlener Software, Probleme bei der Eingabe del Programmcodes del Gerät, Probleme bei der Verwendunq von Fremdsoftware, einschließlicq z. Sicherheitssystem- oder Urheberrechtsschutzgerätrechte usw. oder Verwendunq in Verbindung mit nicht autorisierlen Programmen, Infektionen und / oder Viren.

Diese Garantie deckt nicht und haftet nicht für mögliche Schädlen, die direkt oder indirekt durch das Produkt an Menschen, Eigentum oder Tieren verursacht werden, wenn dies auf Nichtbeachtung der Betriebsvorschriften, vorsätzliches oder fahrlässiges Handeln del Käufers zurückzuführen ist oder Dritte. Ebenso wird keine Haftung für mögliche Schädlen übernommen, die direkt oder indirekt durch das Gerät durch Verlust, Beschädigung oder Veränderung von Benutzerdaten oder -informationen verursacht werden. Wenn die Parameter del Gerät nicht den lokalen Gesetzen entsprechen, sollte der Benutzer das Gerät oder zusätzliche Optionen nicht verwenden. Diese Garantie gilt für Geräte, die für persönliche und gemeinnützige Zwecke gekauft wurden.

Informationen zu Garantie und Service



<https://service.uniondistribution.eu>

TOSHIBA

IT

TY-ASC51

Sistema audio portatile Toshiba

Manuale d'uso

Grazie per aver acquistato questo sistema audio portatile. Per un uso sicuro di questo prodotto, leggere e comprendere attentamente questo manuale operativo prima dell'uso. Dopo aver letto questo manuale, conservarlo in un luogo sicuro in modo che possa essere consultato se necessario.



Precauzioni

Le informazioni necessarie per prevenire pericoli per l'utente e altre persone, nonché danni materiali, sono descritte di seguito. "Descrizione dei segnali" indica le varie categorie di grado di pericolo o di danno che possono derivare da una manipolazione impropria. "Descrizione simboli" mostra il significato dei simboli.

Note importanti

- Questo manuale è solo un manuale operativo e non è un criterio di configurazione.
- Utilizzare solo attrezzi / accessori specificati dal produttore.



Il simbolo del fulmine con una freccia all'interno del triangolo equilatero avvisa l'utente della presenza di una "tensione pericolosa" non isolata all'interno della cassa del prodotto, che può essere di dimensioni sufficienti per creare un rischio di scossa elettrica per le persone.



Il punto esclamativo nel triangolo equilatero avverte l'utente della presenza di importanti istruzioni di funzionamento e manutenzione (riparazione) nella documentazione fornita con lo strumento.



Avvertenza: per ridurre il rischio di scosse elettriche, non rimuovere il coperchio (o il pannello posteriore). All'interno NON SONO presenti parti riparabili dall'utente. Affidate la manutenzione del RISCHIO al personale di assistenza qualificato.



Il presente simbolo indica che questo prodotto ha un doppio isolamento tra tensione di rete pericolosa e parti accessibili all'utente.

■ AVVERTENZA

- Osservare un minimo di 5 cm intorno al dispositivo per un'adeguata ventilazione.
- Non bloccare la ventilazione coprendo le prese d'aria con oggetti come giornali, tovaglie, tende, ecc.
- È vietato accendere fiamme libere, come candele accese, sul dispositivo.

Descrizione dei cartelli



Avviso!

Indica pericolo di morte o lesioni gravi.



Attenzione!

Indica un rischio di lesioni lievi o danni materiali.

Descrizione dei simboli



Indica "Vietato" o "Non consentito" con immagini e testo.



Indica "Azione obbligatoria" o "Fai come indicato" con immagini e testo.

Cosa fare in caso di anomalie

⚠ Avviso!

- Interrompere immediatamente l'uso del dispositivo in caso di malfunzionamento.
- Rimuovere immediatamente la spina dalla presa quando l'acqua o oggetti estranei entrano nel dispositivo. Ciò può causare incendi o scosse elettriche.
- Scollegare immediatamente la spina e contattare il rivenditore per la riparazione.



Cavo di alimentazione e spina di alimentazione

Avviso!

- Se la polvere si trova sul perno della spina o sulla superficie di montaggio della spina, rimuovere la spina e rimuovere la polvere.
- La spina di alimentazione viene utilizzata come il dispositivo di disconnessione, il dispositivo di disconnessione deve rimanere in stato efficiente.
- Osservare quanto segue quando si maneggia il cavo di alimentazione.
 - Non danneggiarlo. • Non modificarlo (es. estensione). • Non riscaldarlo. • Non tirare su di esso. • Non posizionare oggetti pesanti su di esso. • Non serrarlo.
 - Non piegarlo con forza. • Non torcere. • Non legarlo.Ciò può causare incendi o scosse elettriche.



- **Non inserire o rimuovere la spina dalla presa con le mani bagnate.**
Ciò può causare incendi o scosse elettriche.

Attenzione!

- Quando si rimuove la spina dalla presa, tenere la spina.
- Se il dispositivo non viene utilizzato per un lungo periodo di tempo, scollegare il cavo di alimentazione.
Ciò può causare incendi o scosse elettriche.



- Non utilizzare alcun cavo di alimentazione diverso da quello fornito con il dispositivo.
- Non utilizzare il cavo di alimentazione fornito con il dispositivo per altri prodotti.
Ciò può causare incendi o scosse elettriche.

Utilizzo

Avviso!

- Non smontare, riparare o modificare il dispositivo.
- Non inserire oggetti estranei.
- Quando parte un fulmine, non toccare l'antenna o il cavo di alimentazione.
Ciò può causare incendi o scosse elettriche.
- Utilizzo del dispositivo in un clima temperato.



Attenzione!

- Prima di trasportare il dispositivo, ritrarre l'antenna e rimuovere la spina di alimentazione dalla presa.
In caso contrario, può portare a incendi, scosse elettriche o lesioni.
- Non stare in piedi sopra il dispositivo.
- Non posizionare oggetti pesanti sul dispositivo.
- Non bloccare lo sfianto.
- Quando l'elemento di accoppiamento del dispositivo viene utilizzato come dispositivo di disconnessione, deve rimanere in funzione.
- Per evitare possibili danni all'udito, non ascoltare musica ad alto volume per molto tempo.
- Questo può portare a lesioni o incendi.



Se si lascia il dispositivo inutilizzato per un lungo periodo di tempo, la batteria incorporata si scaricherà eccessivamente a causa dell'autoscarica e la capacità di carica potrebbe deteriorarsi o la batteria potrebbe smettere di caricarsi. Anche se non si utilizza il dispositivo, caricare la batteria una o due volte all'anno per 7 ore ogni volta.

Installazione

Avviso!

- Posizionare il dispositivo su una superficie piana lontano dalla luce solare diretta o dal calore eccessivo.
- Non installare il dispositivo in uno spazio ristretto o integrato, come una libreria o simili, e conservarlo in un ambiente ben ventilato. I coperchi non devono bloccare la ventilazione.
- Non coprire le prese d'aria con oggetti come giornali, tovaglie, tende, ecc.
- Non esporre il dispositivo a pioggia, umidità, gocce o schizzi.
- Non posizionare oggetti pieni di liquido, come vasi, sul dispositivo.
Ciò può provocare incendi o scosse elettriche.



- La spina di alimentazione viene utilizzata come il dispositivo di disconnessione, il dispositivo di disconnessione deve rimanere in stato efficiente.
Ciò può provocare incendi o scosse elettriche.



Note

- Se si verifica un cambiamento di colore su un televisore nelle vicinanze o se la radio del dispositivo rileva un rumore dal televisore, tenere il dispositivo lontano dal televisore.

Declinazione di responsabilità

- Toshiba non sarà responsabile per eventuali danni causati da terremoto, temporale, inondazioni, incendi, atti di terzi, altri incidenti o danni causati da azioni intenzionali o negligenza dell'utente, incluso l'uso improprio.
- Toshiba non è responsabile per eventuali danni causati dal mancato rispetto delle informazioni descritte nel manuale d'uso.

Smaltimento

- Quando si smaltisce il dispositivo, attenersi alle leggi o ai regolamenti locali.

Smaltimento

- Non smaltire le batterie al piombo se non attraverso le strutture in conformità con le leggi locali, statali e federali.
- Non gettare le batterie al piombo nelle discariche o smaltirle in modo improprio. Si prega di aiutare la nostra Terra contattando l'agenzia ambientale locale, il produttore di batterie o chiamando il numero verde Toshiba (800) 231-1412 per ulteriori informazioni sullo smaltimento.

Informazioni sull'utilizzo del Bluetooth®

Questo dispositivo è progettato per l'uso con dispositivi wireless Bluetooth® compatibili con profili audio in streaming A2DP e AVRCP. Fare riferimento al manuale utente o al supporto tecnico del dispositivo Bluetooth® per determinare se il dispositivo supporta il Bluetooth®.

■ Intervallo di frequenza utilizzato

Questo dispositivo utilizza una larghezza di banda di 2,4 GHz. Tuttavia, anche altri dispositivi senza fili possono utilizzare la larghezza di banda di 2,4 GHz e possono interferire tra loro. Per evitare interferenze, evitatevi di utilizzare questo dispositivo contemporaneamente ad altri dispositivi wireless.

■ Certificazione di questo dispositivo

- Questo dispositivo è conforme ai limiti di frequenza e ha ricevuto la certificazione in base alle leggi sulla frequenza, quindi non è richiesta alcuna autorizzazione per le comunicazioni wireless.
- Tuttavia, in alcuni paesi i seguenti atti sono punibili per legge: Smontaggio / modifica dell'unità.

■ Limitazioni d'impiego

- La trasmissione e / o l'utilizzo wireless con tutti i dispositivi dotati di Bluetooth® non sono garantiti.
- Il dispositivo Bluetooth® deve essere conforme allo standard Bluetooth® specificato da Bluetooth SIG ed essere autenticato. Anche se il dispositivo collegato è conforme allo standard Bluetooth® sopra menzionato, alcuni dispositivi potrebbero non collegarsi o potrebbero non funzionare correttamente, a seconda delle funzioni o delle specifiche del dispositivo.

■ Gamma di utilizzo

Utilizzare questo dispositivo a una distanza di 10 m senza impedimenti. Il raggio d'uso o il perimetro possono essere eventuali ostruzioni, dispositivi che causano interferenze, altre persone nella stanza o la struttura dell'edificio. Si prega di notare che l'intervallo di cui sopra non è garantito.

Il marchio e i loghi Bluetooth® sono di proprietà di Bluetooth SIG, Inc. e utilizzati su licenza.

Batteria di ricambio

Questo dispositivo è dotato di una batteria integrata al piombo.

- 1 Per iniziare a caricare la batteria, collegare il cavo di corrente alternata in dotazione alla presa sul retro del dispositivo, dopo di che collegare la spina a una presa di corrente alternata.

L'indicatore di CHARGE diventa di colore rosso mentre la batteria si carica. Quando la batteria è completamente caricata (da 6 a 7 ore), l'indicatore di CARICA diventerà verde. Quando la tensione della batteria è bassa ed essa deve essere ricaricata, l'indicatore di CHARGE lampeggia in rosso.

Caratteristiche principali

■ Unità accesa / spenta

- 1 Impostare l'interruttore di POWER su ON o OFF per accendere / spegnere il dispositivo.

Note

• Se non viene eseguita alcuna azione in modalità USB / Bluetooth® / AUX per 15 minuti, il dispositivo entra automaticamente in modalità standby. Premere il pulsante  /FUNCTION per riprendere il funzionamento. In alternativa, ruotare l'interruttore di POWER in posizione OFF e quindi passare nuovamente alla posizione ON per accendere il dispositivo.

■ Impostazione della modalità funzionale

- 1 Per cambiare la modalità di funzionamento, premere il pulsante FUNCTION sul dispositivo per selezionare la funzione USB / Bluetooth® / AUX / FM.

■ Regolazione del volume

- 1 Ruotare la manopola VOLUME sul dispositivo per aumentare o diminuire il volume. Il livello di volume corrente verrà visualizzato sul display.

■ Funzione equalizzatore

- 1 Premere ripetutamente il pulsante EQ per selezionare una modalità di equalizzazione diversa. Selezionare la modalità (FLAT, POP, CLASSIC, JAZZ e ROCK) più adatta allo stile musicale. Il display mostra la modalità equalizzatore selezionata (FLAT, POP, CLASSIC, JAZZ o ROCK).

■ Funzione luce disco

- 1 Premere ripetutamente il pulsante della LIGHT per selezionare una modalità di illuminazione diversa (da L-1 a L-8 e spenta) del LED sull'altoparlante.

- L-1: Blu lampeggiante
- L-2: lampeggia luce rossa
- L-3: lampeggia luce verde
- L-4: lampeggia luce viola
- L-5: lampeggia luce gialla
- L-6: lampeggia luce blu
- L-7: lampeggia luce bianca
- L-8: lampeggia luce a 7 colori

Il colore cambia in blu, rosso, verde, viola, giallo, blu, bianco e quindi cambia continuamente tra 7 colori diversi.

Basso

- 1 Premere il pulsante BASS per attivare / disattivare le basse frequenze.





"BASS" verrà visualizzato sul display all'accensione.

■ Eco microfono

- 1 Premere il pulsante ECHO per accendere / spegnere l'eco del microfono.

L'"ECHO" verrà visualizzato sul display all'accensione.

Nomi delle parti

- | | |
|--|---|
| 1 Pulsante BASS | 13  / TUN.+ Pulsante |
| 2 Porte USB | 14  /  / AUTO Pulsante |
| 3 Connettori AUX INPUT da 3,5 mm | 15  / TUN.- Pulsante |
| 4 Connettori MIC1 da 6,3 mm | 16 -(10/M./FOLD) Pulsante |
| 5 Connettori MIC 2 da 6,3 mm | 17 Pulsante P-MODE/ M. |
| 6 Porte USB DI RICARICA | 18 Manopola MIC. VOL. |
| 7 Interruttori POWER | 19 Indicatore CHARGE |
| 8 Pulsante LIGHT | 20 Indictory PAIR |
| 9 Pulsante ECHO | 21 DISPLAY |
| 10 Manopola VOLUME | 22 Pulsante ECHO |
| 11 FUNZIONE /  | Pulsante EQ |
| 12 +(10/M./FOLD) Pulsante | 23 ANTENNA FM |
| | 24 Presa di POWER 24 V CA |
| | 25 Microfono cablato |

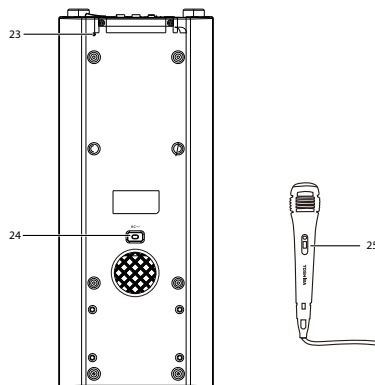
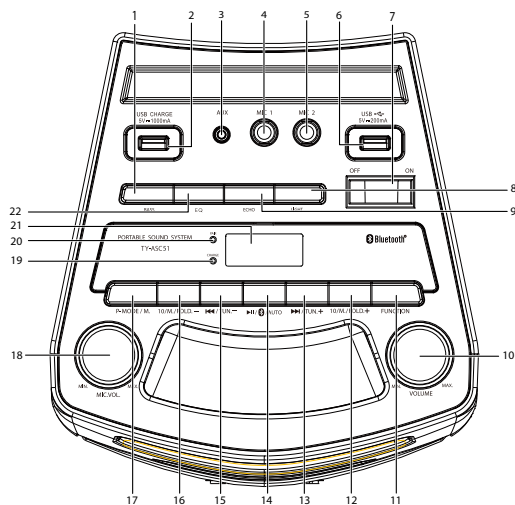

Funzionamento tramite USB

■ Ascolto di un dispositivo USB

Questo dispositivo dispone di una porta USB per riprodurre musica.

1 Premere il pulsante FUNCTION sul dispositivo per selezionare la modalità USB.

2 Collegare l'unità USB alla porta USB nella parte superiore del dispositivo.

Il display mostrerà il numero totale di cartelle per 2 sec., seguito dal numero totale di tracce riprodotte sul dispositivo USB.

3 Per riprodurre e riprendere la riproduzione, premere il pulsante ▶II / ⏸ / AUTO.

Il display mostrerà il tempo trascorso e l'icona "▶"

4 Per mettere in pausa la riproduzione, premere il pulsante ▶II / ⏸ / sul dispositivo.

Il tempo trascorso e l'icona, "▶" appariranno sul display in modo lampeggiante.

5 Per selezionare la traccia desiderata, premere ▶II / TUN.+ o premere il pulsante ◀◀ / TUN.- durante la riproduzione o in pausa fino a quando la traccia desiderata appare sul display.

Il dispositivo inizia la riproduzione automaticamente.

6 Per cercare un passaggio specifico durante la riproduzione, tenere premuto il pulsante ▶II / TUN.+ o premere il pulsante ◀◀ / TUN.- per andare avanti e indietro velocemente fino a raggiungere il punto desiderato (passaggio), quindi rilasciare il pulsante per la riproduzione normale.

La riproduzione riprenderà da questo punto.

7 Premere o + per andare alla traccia - (10/M./FOLD.).

8 Per selezionare la cartella + tenere premuto il pulsante o - (10/M./FOLD.).

Attenzione

• Per evitare interferenze dannose, collegare sempre i dispositivi USB direttamente al dispositivo. Non utilizzare il cavo di prolunga USB per collegare dispositivi USB al dispositivo.

■ Per ripetere una traccia

1 Premere il pulsante P-MODE / M. sul dispositivo durante la riproduzione.

Il display mostrerà "↺", e la traccia corrente verrà riprodotta di nuovo.

2 Per annullare la riproduzione, premere il pulsante P-MODE / M. sul dispositivo fino a quando "↺" scompare dal display.

■ Ripetere la cartella

1 Premere il pulsante P-MODE / M. sul dispositivo fino a visualizzare "FOLDER" sul display "↺".

La cartella corrente verrà ripetuta continuamente.

2 Per annullare la riproduzione, premere il pulsante P-MODE / M. sul dispositivo fino a quando "↺ FOLDER" scompare dal display.

■ Come ripetere tutte le tracce

1 Premere il pulsante P-MODE / M. sul dispositivo fino a visualizzare "↺" sul display.

Tutte le tracce sul dispositivo USB verranno riprodotte di nuovo.

2 Per annullare la riproduzione, premere il pulsante P-MODE / M. sul dispositivo fino a quando "↺" scompare dal display.

■ Riproduzione casuale

1 Premere il pulsante P-MODE / M. sul dispositivo fino a visualizzare "RAND" sul display.

La riproduzione personalizzata inizierà automaticamente dalla traccia successiva.

2 Per annullare la riproduzione, premere il pulsante P-MODE / M. sul dispositivo fino a quando "RAND" scompare dal display.

■ Ricarica di un dispositivo collegato alla porta USB CHARGE

Può caricare il dispositivo collegato alla porta USB CHARGE sul dispositivo.

1 Collegare il dispositivo alla porta di USB CHARGE nella parte superiore del dispositivo.

Il dispositivo collegato inizierà la ricarica.

Note

- La ricarica potrebbe non essere possibile per dispositivi con una bassa capacità di corrente (capacità della batteria di circa 50 mAh o meno).
- I dispositivi non possono essere caricati quando il dispositivo è spento a causa della batteria scarica.
- Per caricare il dispositivo mobile collegato alla porta di USB CHARGE, collegare prima il cavo di connessione USB al dispositivo mobile, dopo di che collegare il connettore USB sul lato del dispositivo. La ricarica potrebbe non iniziare se si collega prima al connettore USB sul lato del dispositivo e poi al dispositivo mobile.
- Quando si collega la connessione di ricarica AUX e USB allo stesso dispositivo mobile, collegare prima il dispositivo mobile alla porta di ricarica USB, dopo di che collegare l'AUX. La ricarica potrebbe non iniziare se la connessione AUX viene effettuata prima della ricarica USB.
- Anche se si inserisce una chiavetta USB nella porta di USB CHARGE, il dispositivo non riprodurrà musica.

Funzionamento Bluetooth®

1 Premere il pulsante FUNCTION sul dispositivo per selezionare la modalità Bluetooth®.

"bt" appare sul display, l'indicatore PAIR comincia a lampeggiare e l'unità emette il suono di notifica.

2 Seguire le istruzioni nel manuale utente del dispositivo per attivare il Bluetooth® sul dispositivo, individuare il dispositivo "TY-ASC51" e collegarlo. Se necessario, inserire la password "0000".

L'indicatore PAIR si accende e il dispositivo riproduce un suono di notifica.

3 Gestire la riproduzione da un dispositivo esterno.

4 Ruotare la manopola del VOLUME sul dispositivo o regolare il volume sul dispositivo esterno per aumentare o diminuire il volume come desiderato.

Note

- Tenere premuto il pulsante ▶II / ⏸ / AUTO per disattivare il Bluetooth®.
- È possibile riprodurre e mettere in pausa la riproduzione premendo il pulsante ▶II / ⏸ / AUTO.
- È possibile selezionare la traccia desiderata premendo il pulsante ▶II / TUN.+ o ◀◀ / TUN.- pulsante.
- Bluetooth® funziona meglio entro 10 metri.

AUX attivato

1 Premere il pulsante FUNCTION sul dispositivo per selezionare la modalità "AUX".

2 Collegare il dispositivo audio al connettore di ingresso AUX del dispositivo utilizzando il cavo audio.

3 Gestire la riproduzione da un dispositivo esterno.

4 Ruotare la manopola del VOLUME sul dispositivo o regolare il volume sul dispositivo esterno per aumentare o diminuire il volume come desiderato.

AUX attivato

1 Premere il pulsante FUNCTION sul dispositivo per selezionare la modalità "AUX".

2 Collegare il dispositivo audio al connettore di ingresso AUX del dispositivo utilizzando il cavo audio.

3 Gestire la riproduzione da un dispositivo esterno.

4 Ruotare la manopola del VOLUME sul dispositivo o regolare il volume sul dispositivo esterno per aumentare o diminuire il volume come desiderato.

Funzionamento in banda FM

■ Ascolto della radio FM

1 Premere il pulsante FUNCTION sul dispositivo per selezionare la modalità "FM".

2 Premere il pulsante ►/TUN.+ o ◀/TUN.- pulsante per sintonizzarsi sulla stazione. Premere e tenere premuto il pulsante ►/TUN.+ o ◀/TUN.-, pulsante per eseguire la regolazione automatica. L'impostazione si arresta automaticamente alla ricezione della stazione.

• La sintonizzazione automatica può arrestarsi a causa del rumore di ricezione. In questo caso, eseguire nuovamente la regolazione automatica.

3 Ruotare la manopola del VOLUME sul dispositivo per aumentare o diminuire il volume.

■ Preselezione dell'impostazione automatica

Tenere premuto il pulsante ►II/⊗ / Il dispositivo si configura e configura automaticamente tutte le stazioni che possono essere ricevute nella vostra regione, fino a 30 canali riconfigurati.

■ Preselezione dell'impostazione manuale

1 Selezionare la stazione desiderata tramite impostazione manuale o arresto automatico.

2 Premere il pulsante P-MODE / M.

Il numero preimpostato verrà visualizzato in modo lampeggiante.

3 Premere + o - (10/M./FOLD.) Per selezionare un numero preimpostato.

È possibile scegliere tra "P01" e "P30".

Note

• Se non si completa l'operazione entro 5 secondi, il dispositivo tornerà automaticamente alla normale modalità di ricezione.

4 Premere nuovamente il pulsante P-MODE / M.

Il numero preimpostato si illumina. Il numero preimpostato sarà preimpostato.

Selezione stazioni radio preimpostate

Quando si ricevono segnali radio, premere il pulsante o (10 / M. / FOLD.). Ogni volta che si preme il pulsante, vengono visualizzati il numero preimpostato e la frequenza radio.

Manipolazione del connettore microfono

L'ingresso del microfono è disponibile in tutte le modalità

1 Collegare il microfono al connettore MIC 1 o MIC 2 da 6,3 mm del dispositivo.

2 Ruotare la manopola del VOLUME sul dispositivo per aumentare o diminuire il volume.

Manutenzione

■ Manutenzione dell'unità principale

• Pulire leggermente le macchie con un panno morbido. Se la macchia è grave, pulirla con un panno inumidito con una soluzione detergente neutra e pressata saldamente, dopo pulirla con un panno asciutto.

Non utilizzare benzene, solventi, ecc. Non spruzzare sostanze chimiche volatili come insetticidi sul corpo.

Note

• Se il dispositivo non funziona o non viene visualizzato correttamente durante la riproduzione da un dispositivo USB, premere l'interruttore POWER ON / OFF una volta per spegnere l'alimentazione, quindi scollegare il cavo di corrente alternata e ricollegarlo. Dopo di che riportare il dispositivo in modalità USB e avviare la riproduzione dal dispositivo USB.

• Quando il dispositivo viene utilizzato per un lungo periodo di tempo, diventa un po' caldo in alcune parti dell'alloggiamento. Non è un malfunzionamento.

GARANZIA LIMITATA

Gentile cliente! Grazie per il suo acquisto del dispositivo. L'UTILIZZO DEL DISPOSITIVO VALE DIRE L'ACCETTAZIONE DEI TERMINI DELLA PRESENTE GARANZIA. LEGGERE ATTENTAMENTE LA PRESENTE GARANZIA PRIMA DELL'USO. NON UTILIZZARE IL DISPOSITIVO SE NON SI ACCETTANO I TERMINI DI QUESTA GARANZIA E RESTITUIRE IL DISPOSITIVO INUTILIZZATO AL RIVENDITORE PER IL RIMBORSO.

La presente garanzia viene rilasciata per un periodo di due (2) anni, a partire dalla data di acquisto del Dispositivo. Tale garanzia si aggiunge e non limita in alcun modo i diritti costituzionali dei consumatori. La manutenzione in garanzia del Dispositivo viene effettuata solo se le regole operative e i requisiti di sicurezza specificati nella documentazione di accompagnamento del Dispositivo sono rigorosamente rispettati. Se si riscontrano dei difetti di fabbrica nel Dispositivo durante il periodo di garanzia, essi saranno eliminati gratuitamente.

I suggerimenti per la risoluzione dei problemi sono disponibili all'indirizzo <https://service.uniondistribution.eu> prima di iniziare il processo di garanzia.

Se i suggerimenti per la risoluzione dei problemi non risolvono il problema, seguire la procedura online all'indirizzo <https://service.uniondistribution.eu> o chiamare l'assistenza clienti al numero di telefono del proprio paese di residenza all'indirizzo <https://service.uniondistribution.eu>.

Se la società determina che il dispositivo non funziona correttamente in condizioni normali di utilizzo in conformità con le istruzioni per l'uso durante il periodo di garanzia, la società riparerà o sostituirà il dispositivo o rimborserà l'utente per il suo prezzo di acquisto, a condizione che la legge locale applicabile non preveda diversamente. Le parti nuove o rigenerate possono essere utilizzate durante la riparazione. Il dispositivo può essere sostituito con un dispositivo nuovo o recuperato. Tutti i Dispositivi sostituiti e/o i loro componenti o accessori sono di proprietà dell'azienda. La riparazione o la sostituzione può essere accompagnata dall'installazione dell'ultima versione del sistema o del software incorporato. Il componente o il dispositivo sostituito è coperto dalla garanzia per un periodo superiore a tre (3) mesi o per il periodo rimanente del periodo di garanzia originale.

Garantie et service

<https://service.uniondistribution.eu>

Risoluzione dei problemi

| Evento | Causa | Come eliminare |
|---------------------------------------|--|--|
| Blocco generale | | |
| Non viene emesso alcun suono. | <ul style="list-style-type: none"> • La spina è scollegata. • Scaricata la batteria. • Il volume è basso. • L'origine non è selezionata correttamente. | <ul style="list-style-type: none"> • Inserire completamente la spina. • Caricare la batteria. • Regolare il livello del volume. • Passare il dispositivo alla sorgente corretta. |
| Partizione di memoria USB | | |
| La riproduzione non si avvia. | • Il file MP3 non viene riprodotto. | • Assicuratevi che questo sia un file MP3 riproducibile. |
| Impossibile rilevare il dispositivo.. | • Il dispositivo non è collegato correttamente. | • Collegare correttamente il dispositivo. |

Specifiche tecniche

| Partizione di memoria USB | |
|---|---|
| Formato di riproduzione | MP3 |
| Memoria | da 32 MB a 32 GB |
| Memoria supportata | USB1.1 o USB2.0 |
| USB memoria riproducibile | Prodotto certificato USB-IF |
| Sezione Bluetooth® | |
| Specifiche Bluetooth® | Ver. 5.0 |
| Classificazione delle apparecchiature senza fili | Classe 2 |
| Profilo supportato | A2DP, AVRCP |
| Frequenza | 2.402-2.480GHz (ISM 2.4 GHz) |
| Distanza di servizio fino | a 10 m |
| Terminale | |
| Connettore d'ingresso/uscita | φ Connettore AUX 3,5 mm, φ Presa d'ingresso microfono 6,3 mm x 2 |
| Generale | |
| Alimentazione AC | 100 - 240V, 50/60 Hz |
| Corrente assorbita | 40 W |
| Potenza di uscita max | 25 W x 2 |
| Batteria | 12 V integrata, 4 Ah, batteria al piombo |
| Tempo di ricarica | Circa 7 ore |
| Tempo di riproduzione musica tramite Bluetooth® | Circa 5 ore a 80% volume |
| Tempo di riproduzione musicale tramite ingresso lineare | Circa 5 ore a 80% del volume USB |
| Porta USB | uscita DC 5V, 200 mA |
| Porta USB CHARGE | 5V, 1000 mA |
| Dimensioni approssimative | 202(W)x214(D)x500(H) mm |
| Peso | Circa 6,3 kg |
| Accessori | Cavo di alimentazione, microfono cablato. Manuale di manutenzione. |

Le specifiche tecniche e l'aspetto esteriore sono soggetti a modifiche senza preavviso.



Smaltimento corretto di questo prodotto. Questa marcatura indica che il prodotto presente non può essere smaltito insieme ad altri rifiuti urbani in tutta l'UE. Per evitare possibili danni all'ambiente o alla salute umana derivanti dallo smaltimento incontrollato dei rifiuti, smaltirli in modo responsabile per promuovere il riutilizzo sostenibile delle risorse materiali. Per restituire un dispositivo usato, utilizzare i sistemi di restituzione e raccolta o contattare il rivenditore da cui è stato acquistato il prodotto. Possono riciclare questo prodotto in modo ecologico.

Garanzia limitata

La presente garanzia non si applica se:

- il numero di serie del Dispositivo sia modificato, cancellato o illeggibile.

La presente garanzia decade se il Dispositivo è danneggiato a causa di:

- danni meccanici, ingresso di liquidi o altri corpi estranei (compresi insetti) all'interno del prodotto;
- fulmini, incendi, allagamenti, mancanza di ventilazione e altri motivi che sfuggono al controllo del fabbricante;
- uso di prodotti in violazione delle istruzioni per l'uso;
- riparazione o adattamento del Dispositivo effettuato da qualsiasi persona o organizzazione, ad eccezione dei partner di assistenza autorizzati;
- se i danni (carenze) sono legati al mancato rispetto delle norme relative alle reti di telecomunicazione, ai cavi e all'alimentazione, all'alimentazione del segnale radio, anche a causa delle caratteristiche del terreno e di altri fattori esterni, alla frontiera o al di fuori dell'area di copertura della rete, alla connessione ad altri dispositivi difettosi o inappropriati;- modifica del software del dispositivo: modifica della versione interna del firmware del dispositivo, installazione di software non raccomandato, problemi durante l'inserimento del codice del dispositivo, problemi durante l'utilizzo di software di terze parti, inclusi, ad esempio, tentativi di superare eventuali limitazioni tecniche, sistemi di sicurezza o dispositivi di protezione del copyright, ecc., o l'uso insieme a programmi non autorizzati, infezioni e/o virus.

La presente garanzia non copre e non risponde di eventuali danni causati direttamente o indirettamente dal prodotto a persone, cose o animali, qualora ciò si verificasse a seguito di inosservanza delle regole di funzionamento, di azioni dolose o colpose dell'acquirente o di terzi. Né è responsabile per eventuali danni causati direttamente o indirettamente dal dispositivo a seguito di perdita, danneggiamento o alterazione dei dati o delle informazioni dell'utente. Se i parametri del dispositivo non sono conformi alla legislazione locale, l'utente non deve utilizzare il dispositivo o opzioni aggiuntive.

La presente garanzia si applica ai Dispositivi acquistati per uso personale e non a scopo di lucro.

Instrukcja z obsługi

Dziękujemy za kupowanie tego przenośnego systemu dźwiękowego. Aby zapewnić bezpieczne użytkowanie tego produktu, przed użyciem należy uważnie przeczytać i zrozumieć niniejszą instrukcję z obsługi.

Po przeczytaniu tej instrukcji należy zachować ją w bezpiecznym miejscu, aby w razie potrzeby móc z niej skorzystać.



Środki ostrożności

Poniżej znajduje się informacja, niezbędna do zapobiegania zagrożeniom dla użytkownika i innych osób oraz szkodom materialnym. W „Opisie znaków” przedstawiono różne kategorie stopnia zagrożenia lub uszkodzeń, które mogą wystąpić w wyniku nieprawidłowej obsługi. Opis symboli pokazuje znaczenie symboli.

Środki ostrożności

Ta książka jest tylko instrukcją z obsługi, a nie wzorcem ustawień.

Używaj wyłącznie przystawek/akcesoriów określonych przez producenta.



Symbol błyskawicy z strzałką w środku trójkąta równobocznego ostrzega użytkownika o obecności niez izolowanego "niebezpiecznego napięcia" w środku korpusa produktu, które może mieć wystarczającą wielkość, aby stanowić ryzyko porażenia prądem elektrycznym ludzi.



Wykrzyknik wewnątrz trójkąta równobocznego ma na celu zwrócenie uwagi użytkownika na obecność ważnych instrukcji dotyczących obsługi (naprawy) w dokumentacji, dołączonej do urządzenia.



Ostrzeżenie: Aby zmniejszyć ryzyko porażenia prądem, nie zdejmuj pokrywy (lub tylnego panelu). W środku NIEMA części, które mogą być obsługiwane przez użytkownika. Doręcz RYZYKO naprawy wykwalifikowanemu personelu serwisowemu.



Ten symbol oznacza, że produkt jest podwójnie izolowany między niebezpiecznym napięciem sieciowym a częściami dostępnymi dla użytkownika.

■ OSTRZEŻENIE

- Co najmniej 5 cm wokół urządzenia, aby zapewnić odpowiednią wentylację.
- Nie blokować wentylacji zakrywając otwory wentylacyjne przedmiotami takimi jak gazety, obrusy, zasłony itp.
- Na urządzeniu wzbroniono romieszczać źródła otwartego ognia, takie jak zapalone świece.

Opis symboli



OSTRZEŻENIE!

Wskazuje na niebezpieczeństwo śmierci lub poważnych obrażeń.



UWAGA!

Wskazuje na ryzyko drobnych obrażeń lub uszkodzenia mienia.

Opis symboli



Onacza „Zabronę” lub niewolno pracować z obrazami i tekstem.



Wskazuje na działanie obowiązkowe lub „Róbcie jak wskazano” z obrazami i tekstem.

Co zrobić w przypadku odchylenia od normy

⚠ OSTRZEŻENIE!



- Jeśli urządzenie działa nieprawidłowo, należy natychmiast przestać jego używać. Natychmiast odłącz wtyczkę z gniazda elektrycznego jeśli do wnętrza urządzenia dostanie się woda lub obce przedmioty.
- Może to spowodować pożar lub porażenie prądem. Natychmiast odłącz wtyczkę z gniazda elektrycznego i skontaktuj się ze sprzedawcą w celu naprawy.

Przewód zasilający i wtyczka zasilania

⚠ OSTRZEŻENIE!



- Jeśli kurz znajduje się na sworzniu wtyczki lub powierzchni montażowej sworznia, wyjmij wtyczkę i usuń kurz.
- Wtyczka sieciowa jest używana jako urządzenie rozłączające, urządzenie rozłączające musi pozostać w stanie roboczym.
- Podczas obchodzenia się z przewodem zasilającym należy przestrzegać następujących zasad.
 - Nie uszkadzaj go. • Nie zmieniaj go (np.). • Nie podgrzewaj go.
 - Nie ciągnij za niego. • Nie kładź na nim ciężkich przedmiotów. • Nie zaciskaj go.
 - Nie zginaj go siłą. • Nie przekęcaj. • Nie łącz go.
 Może to spowodować pożar lub porażenie prądem.



Nie wkładaj ani nie wyjmuj wtyczki z gniazdka mokrymi rękami.
Może to spowodować pożar lub porażenie prądem.

⚠ OSTRZEŻENIE!



- Podczas wyjmowania wtyczki z gniazdka trzymaj się za wtyczkę.
- Jeśli urządzenie nie będzie używane przez dłuższy czas, odłącz przewód zasilający od gniazdka. Może to spowodować pożar lub porażenie prądem.



- Nie używaj żadnego innego przewodu zasilającego oprócz dostarczonego z urządzeniem.
- Nie używaj przewodu zasilającego dostarczonego z urządzeniem do innych produktów. Może to spowodować pożar lub porażenie prądem.

Stosowanie

⚠ OSTRZEŻENIE!



- Nie demontuj, nie naprawiaj oraz nie modyfikuj urządzenia.
 - Nie wkładaj obcych przedmiotów.
 - W przypadku uderzenia pioruna nie dotykaj anteny ani przewodu zasilającego.
- Może to spowodować pożar lub porażenie prądem.
- Podczas wyjmowania wtyczki z gniazdka trzymaj się za wtyczkę.

⚠ OSTRZEŻENIE!



- Jeśli urządzenie nie będzie używane przez dłuższy czas, odłącz przewód elektryczny od gniazdka. Może to spowodować pożar lub porażenie prądem



- Nie stawaj na urządzeniu.
- Nie umieszczaj ciężkich przedmiotów na urządzeniu.
- Nie zakrywaj otworu wentylacyjnego.
- Gdy element łączący urządzenia jest używany jako urządzenie rozłączające, powinien pozostać w stanie roboczym.
- Aby zapobiec możliwemu uszkodzeniu słuchu, nie słuchaj muzyki przy dużej głośności przez długi czas. Może to spowodować obrażenia lub pożar.

Jeśli pozostawisz urządzenie nieużywane przez dłuższy czas, wbudowany akumulator będzie w stanie nadmiernego rozładowania z powodu samorozładowania, a pojemność ładowania może się pogorszyć lub akumulator może przestać się ładować. Nawet jeśli nie korzystasz z urządzenia, ładuj baterię raz lub dwa razy w roku przez 7 godzin za każdym razem.

Instalacja

OSTRZEŻENIE!

- Umieść urządzenie na płaskiej powierzchni z dala od bezpośrednich źródeł
- światła słonecznego lub nadmiernego ciepła.
- Nie instaluj urządzenia w zamkniętej lub zabudowanej przestrzeni, takiej jak szafa książkowa lub podobnym miejscu i przechowuj go w dobrze wentylowanym pomieszczeniu. Pokrywy nie powinny przeszkadzać wentylacji.
- Nie zasłaniaj otworów wentylacyjnych przedmiotami takimi jak gazety, obrusy, zasłony itp.
- Nie narażaj urządzenie na deszcz, wilgoć, kapanie lub zachłapanie.

Nie staw na urządzenie przedmioty, wypełnione płynami, takie jak wazy.



- **Może to spowodować pożar lub porażenie prądem.** Wtyczka sieciowa służy jako urządzenie odłączające, urządzenie odłączające musi być sprawne.

Notatki

- Jeśli w pobliskim telewizorze nastąpi zmiana koloru lub jeśli odbiornik radiowy urządzenia odbierze hałas z telewizora, trzymaj to urządzenie z dala od telewizora.

Odmowa odpowiedzialności

- Firma Toshiba nie ponosi odpowiedzialności za jakiegokolwiek szkody, spowodowane trzęsieniem ziemi, burzą z piorunami, powodzią, pożarem, działaniami osób trzecich, innymi wypadkami lub uszkodzeniami spowodowanymi umyślnym lub niedbałym użytkowaniem lub niewłaściwym użytkowaniem.

UTYLIZACJA

- Firma Toshiba nie ponosi odpowiedzialności za jakiegokolwiek szkody spowodowane nieprzestrzeganiem informacji opisanej w instrukcji obsługi.

UTYLIZACJA

- Nie wyrzucaj akumulatorów ołowiowo-kwasowych za wyjątkiem sposobów zgodnych z lokalnymi, stanowymi i federalnymi przepisami.
- Wzbronione jest wyrzucanie akumulatorów kwasowo-olowiowych na wysypiska śmieci oraz ich utylizacja w nieodpowiedni sposób. Pomóż naszej Ziemi, kontaktując się z lokalnymi agencjami ochrony środowiska, producentem baterii lub dzwoniąc pod bezpłatny numer Toshiba (800) 231-1412, aby uzyskać więcej informacji na temat recyklingu.

Informacje o korzystaniu z Bluetooth®

To urządzenie jest przeznaczone do użytku z urządzeniami bezprzewodowymi Bluetooth®, które łączą się z profilami strumieniowego dźwięku A2DP i AVRCP. Sprawdź instrukcję obsługi urządzenia Bluetooth® lub zwróć się do pomocy technicznej aby ustalić, czy twoje urządzenie Bluetooth® jest obsługiwane.

■ Używany zakres częstotliwości

To urządzenie wykorzystuje pasmo częstotliwości 2,4 GHz. Jednak inne urządzenia bezprzewodowe mogą również korzystać z pasma częstotliwości 2,4 GHz i mogą się wzajemnie zakłócać. Aby uniknąć zakłóceń, nie używaj tego urządzenia jednocześnie z innymi urządzeniami bezprzewodowymi.

■ Certyfikacja tego urządzenia

To urządzenie odpowiada ograniczeniom częstotliwości i zostało certyfikowane zgodnie z przepisami dotyczącymi częstotliwości, więc licencja bezprzewodowa nie jest wymagana.

- Jednak w niektórych krajach następujące działania są ścigane przez prawo:
- Demontaż / modyfikacja urządzenia.

■ Ograniczenia użytkowania

- Transmisja bezprzewodowa i/lub użytkowanie ze wszystkimi urządzeniami obsługującymi technologię Bluetooth® nie jest gwarantowane.
- Urządzenie Bluetooth® musi być zgodne ze standardami Bluetooth® określonymi przez Bluetooth SIG i być uwierzytelnione.

■ Zakres zastosowania

Używaj tego urządzenia na odległości 10 m bez przeszkód. Zasięg użytkowania lub obwód może być zmniejszony w zależności od wszelkich przeszkód, urządzeń zakłócających, innych osób w pomieszczeniu lub konstrukcji budynku. Należy pamiętać, że powyższy zakres nie jest gwarantowany.

Znak słowny i logo Bluetooth® są własnością firmy Bluetooth SIG, Inc. i używane na podstawie licencji.

Wymiana baterii

To urządzenie ma wbudowany akumulator kwasowo-olowiowy.

1 Aby rozpocząć ładowanie baterii, podłącz dostarczony przewód AC do gniazdka z tyłu urządzenia, a następnie podłącz wtyczkę do gniazdka.

Wskaźnik CHARGE świeci na czerwono podczas ładowania baterii. Gdy bateria jest w pełni naładowana (6 do 7 godzin), wskaźnik CHARGE świeci się na zielono. Gdy napięcie akumulatora jest niskie i wymaga naładowania, wskaźnik CHARGE miga na czerwono.

Główne funkcje

■ Włączenie/wyłączenie urządzenia

1 Ustaw przełącznik POWER w pozycji ON lub OFF, aby włączyć/wyłączyć urządzenie.

Notatki

- Jeśli przez 15 minut w trybie USB / Bluetooth® / AUX nie zostanie wykonana żadna operacja, urządzenie automatycznie przejdzie w tryb oczekiwania. Naciśnij przycisk FUNKCJA/  aby wznowić działanie. Albo ustaw przełącznik POWER w pozycji OFF, a następnie ponownie w pozycji ON aby włączyć urządzenie.

■ Ustawianie trybu funkcjonalnego

1 Aby zmienić tryb pracy, naciśnij przycisk FUNCTION na urządzeniu, aby wybrać funkcję USB / Bluetooth® / AUX / FM.

■ Kontrola głośności

1 Przekręć uchwyt VOLUME na urządzeniu, aby zwiększyć lub zmniejszyć głośność.

Na wyświetlaczu pojawi się aktualny poziom głośności.

■ Funkcja światła dyskotekowego

1 Naciśnij kilkakrotnie przycisk LIGHT, aby wybrać inny tryb oświetlenia (L-1 do L-8 i OFF) wskaźnika LED na głośniku.

L-1: migające niebieskie światło

L-2: miga czerwone światło

L-3: miga zielone światło

L-4: miga fioletowe światło

L-5: miga żółte światło

L-6: miga niebieskie światło

L-7: miga białe światło

L-8: 7-kolorowe migające światło

Kolor zmienia się na niebieski, czerwony, zielony, fioletowy, żółty, jasnoniebieski, biały, a następnie zmienia się w sposób ciągły między 7 różnymi kolorami.

■ Funkcja korektora

1 Naciśnij przycisk EQ kilka razy, aby wybrać inny tryb EQ. Wybierz tryb (FLAT, POP, CLASSIC, JAZZ i ROCK), który najlepiej pasuje do Twojego stylu muzycznego. Wyświetlacz pokaże wybrany tryb EQ („FLAT”, „POP”, „CLASSIC”, „JAZZ” lub „ROCK”).

■ Bas

1 Naciśnij przycisk BASS, aby włączyć/wyłączyć basy.

Po włączeniu na wyświetlaczu pojawi się „BASS”.

■ Echo mikrofonu

1 Naciśnij przycisk ECHO, aby włączyć/wyłączyć echo mikrofonu.

Po włączeniu na wyświetlaczu pojawi się „ECHO”.

Teilebezeichnungen

- | | |
|---------------------------------|------------------------------------|
| 1 BASS Taste | 14 ► / / AUTO Taste |
| 2 USB-Anschlüsse | 15 ◀◀ / TUN.- Taste |
| 3 3.5mm AUX Input Buchse | 16 —(10/M./FOLD.)Taste |
| 4 6.3 mm MIC 1 Buchse | 17 P-MODE / M. Taste |
| 5 6.3 mm MIC 2 Buchse | 18 MIC. VOL. Griff |
| 6 USB-Ladeanschluss | 19 CHARGE-Anzeige |
| 7 POWER-Schalter | 20 PAIR-Anzeige |
| 8 LIGHT Taste | 21 ANZEIGE |
| 9 ECHO Taste | 22 EQ Taste |
| 10 VOLUME-Regler | 23 UKW-ANTENNE |
| 11 FUNCTION / | 24 AC POWER-Buchse |
| 12 +(10/M./FOLD.)Taste | 25 Kabelgebundenes Mikrofon |
| 13 ►► / TUN.+ Taste | |

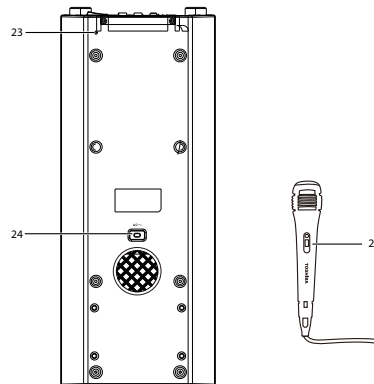
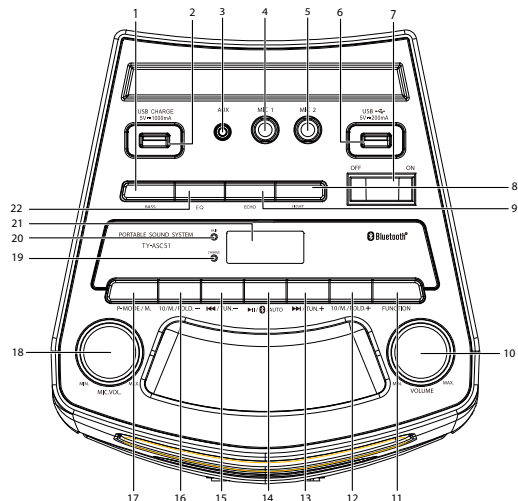

Obsługa przez USB

■ Słuchanie z urządzenia USB

To urządzenie posiada port USB do odtwarzania muzyki.

- 1** Naciśnij przycisk **FUNCTION** na urządzeniu, aby wybrać tryb **USB**.
- 2** Podłącz urządzenie pamięci masowej **USB** do portu **USB** w górnej części urządzenia.
Wyświetlacz pokaże całkowitą liczbę folderów przez 2 sekundy, a następnie całkowitą liczbę utworów odtwarzanych na urządzeniu **USB**.
- 3** Naciśnij **▶II / Ⓞ / AUTO**, aby odtworzyć i wznowić odtwarzanie.
Na wyświetlaczu pojawi się czas, który upłynął oraz "▶".
- 4** Naciśnij **▶II / Ⓞ / AUTO** na urządzeniu, aby wstrzymać odtwarzanie.
Upływający czas i ikona "▶" będą migać na wyświetlaczu.
- 5** Naciśnij **▶▶ / TUN.+** lub **◀◀ / TUN.-** aby wybrać żądany utwór. Naciśnij przycisk podczas odtwarzania lub w trakcie pauzy, aż na wyświetlaczu pojawi się żądany utwór.
Urządzenie automatycznie rozpocznie odtwarzanie.
- 6** Naciśnij i przytrzymaj **▶▶ / TUN.+** lub **◀◀ / TUN.-** podczas odtwarzania, aby wyszukać określoną sekcję aby przewinąć do przodu i do tyłu, aż do osiągnięcia żądanego punktu (ścieżki), a następnie zwolnij przycisk, aby rozpocząć normalne odtwarzanie.
Od tej chwili odtwarzanie rozpocznie się od nowa.

- 7** Naciśnij przycisk **+** lub **-** (**10/M./FOLD.**) aby przejść do ścieżki **+/- 10**.
- 8** Naciśnij i przytrzymaj **+** lub **-** (**10/M./FOLD.**) aby wybrać folder **+/-**.

Ostrożność

- Aby uniknąć szkodliwych zakłóceń, zawsze podłączaj urządzenia **USB** bezpośrednio do urządzenia. Nie używaj przedłużacza **USB** do podłączania urządzeń **USB** do urządzenia.

■ Aby powtórzyć jeden utwór

- 1** Naciśnij **P-MODE/M** na urządzeniu podczas odtwarzania.
Na wyświetlaczu pojawi się "↺" i bieżący utwór będzie odtwarzany wielokrotnie.
- 2** Aby anulować odtwarzanie z powtarzaniem, naciśnij **P-MODE / M** na urządzeniu, "↺" zniknie z wyświetlacza.

■ Powtórz folder

- 1** Naciśnij **P-MODE / M** na urządzeniu, aż na wyświetlaczu pojawi się "↻ **FOLDER**".
Bieżący folder będzie powtarzany w sposób ciągły.
- 2** Aby anulować powtarzanie odtwarzania, naciśnij **P-MODE/M** na urządzeniu, aż "↻ **FOLDER**" zniknie z wyświetlacza.

■ Aby powtórzyć wszystkie utwory

- 1** Naciśnij **P-MODE / M** na urządzeniu, aż na wyświetlaczu pojawi się "↻".
Wszystkie utwory na urządzeniu **USB** będą odtwarzane wielokrotnie.
- 2** Aby anulować odtwarzanie z powtarzaniem, naciśnij **P-MODE / M** na urządzeniu, aż "↻" zniknie z wyświetlacza.

■ Odtwarzanie losowe

- 1** Naciśnij **P-MODE / M** na urządzeniu, aż na wyświetlaczu pojawi się „**RAND**”.
Odtwarzanie losowe rozpoczyna się automatycznie od następnego utworu.
- 2** Aby anulować powtarzanie odtwarzania, naciśnij **P-MODE / M** na urządzeniu, aż „**RAND**” zniknie z wyświetlacza.

■ Ładowanie urządzenia podłączonego do portu **USB CHARGE**

Możesz ładować urządzenie podłączone do portu **USB CHARGE** w urządzeniu.

- 1** Podłącz urządzenie do portu **USB CHARGE** na górze urządzenia.
Rozpocznie się ładowanie podłączonego urządzenia.

Notatki

- Ładowanie może nie być możliwe w przypadku urządzeń o niskiej pojemności prądowej (pojemność baterii około 50 mAh lub mniej).
- Urządzenia nie można ładować, gdy urządzenie jest wyłączone z powodu niskiego poziomu naładowania baterii.
- Aby naładować urządzenie mobilne podłączone do portu **USB CHARGE**, najpierw podłącz kabel połączeniowy **USB** do urządzenia mobilnego, a następnie podłącz do złącza **USB** z boku urządzenia. Ładowanie może się nie rozpocząć, jeśli najpierw podłączysz do złącza **USB** z boku urządzenia, a następnie do urządzenia mobilnego.
- Podczas wykonywania połączenia **AUX** i ładowania **USB** z tym samym urządzeniem mobilnym, najpierw podłącz urządzenie mobilne do portu **USB CHARGE** w celu ładowania, a następnie wykonaj połączenie **AUX**. Ładowanie może się nie rozpocząć, jeśli połączenie **AUX** zostało wykonane przed ładowaniem przez **USB**.
- Nawet jeśli włożysz pamięć **USB** do portu **USB CHARGE**, urządzenie nie będzie odtwarzać muzyki.

Obsługa Bluetooth®

- 1** Naciśnij przycisk **FUNCTION** na urządzeniu, aby wybrać tryb **Bluetooth®**.
Na wyświetlaczu pojawi się „bt”, wskaźnik **PAIR** zacznie migać, a urządzenie odtworzy dźwięk powiadomienia.
- 2** Postępując zgodnie z instrukcjami w podręczniku użytkownika urządzenia, aktywuj **Bluetooth®** w urządzeniu, wyszukaj „**TY-ASC51**” i połącz się. W razie potrzeby wprowadź hasło „**0000**”.
Wskaźnik **PAIR** zaświeci się, a urządzenie odtworzy powiadomienie dźwięk.
- 3** Steruj odtwarzaniem z urządzenia zewnętrznego.
- 4** Obróć pokrętko **VOLUME** na urządzeniu lub wyreguluj głośność na urządzeniu zewnętrznym, aby zwiększyć lub zmniejszyć głośność zgodnie z potrzebami.

Notatki

- Naciśnij i przytrzymaj przycisk **▶II / Ⓞ / AUTO** aby wyłączyć **Bluetooth®**.
- Możesz odtwarzać i wstrzymywać odtwarzanie, naciskając przycisk **▶II / Ⓞ / AUTO**.
- Żądany utwór można wybrać, naciskając **▶▶ / TUN.+** lub **◀◀ / TUN.-** przycisk.
- **Bluetooth®** działa najlepiej w promieniu 10 metrów.

AUX w akcji

- 1 Na urządzeniu, aby wybrać tryb "AUX".
- 2 Podłącz urządzenie audio do gniazda wejściowego AUX urządzenia za pomocą kabla audio.
- 3 Sterowanie odtwarzaniem z urządzenia zewnętrznego.
- 4 Obróć pokrętkę głośności na urządzeniu lub dostosuj głośność na urządzeniu zewnętrznym, aby zwiększyć lub zmniejszyć głośność zgodnie z potrzebami.

Praca w paśmie FM

■ Słuchanie radia FM

- 1 Naciśnij przycisk FUNCTION na urządzeniu, aby wybrać tryb "FM".
- 2 Kliknij ►► / TUN.+ lub ◄◄ / TUN.- przycisk, aby dostroić się do stacji. Naciśnij i przytrzymaj ►► / TUN.+ lub ◄◄ / TUN.- przycisk, aby wykonać automatyczną konfigurację. Ustawienie kończy się automatycznie po odebraniu stacji.
 - Automatyczne ustawienie może się zatrzymać z powodu hałasu odbioru. W takim przypadku ponownie wykonaj automatyczną konfigurację.
- 3 Obróć pokrętkę VOLUME na urządzeniu, aby zwiększyć lub zmniejszyć głośność.

■ Wstępne ustawienie automatycznej konfiguracji

Naciśnij i przytrzymaj przycisk ►II / ⓪ / AUTO. Urządzenie automatycznie dostroi się i skonfiguruje wszystkie stacje, które mogą być odbierane w twojej okolicy, do 30 wstępnie skonfigurowanych kanałów.

■ Ręczne ustawienie wstępne

- 1 Wybierz żadaną stację za pomocą ustawień ręcznych lub automatycznego zatrzymania.
- 2 Naciśnij przycisk P-MODE / M. Numer nastawy zostanie wyświetlony migająco.
- 3 Naciśnij przycisk + lub - (10/M./FOLD.) (10 / M. / FOLD.), aby wybrać numer preset. Możesz wybrać od "P01" do "P30".

Notatki

• Jeśli nie wykonasz operacji w ciągu 5 sekund, urządzenie automatycznie powróci do normalnego trybu odbioru.

- 4 Naciśnij ponownie przycisk P-MODE / M. Zaświeci się numer ustawienia wstępnego. Numer Ustawienia zostanie wstępnie ustawiony.

■ Wybierz zaprogramowane stacje radiowe

Podczas odbierania sygnałów radiowych naciśnij przycisk + lub - (10/M./FOLD.).

• Za każdym razem, gdy naciśniesz przycisk, wyświetlany jest numer ustawienia wstępnego i częstotliwość stacji radiowej.

Praca ze złączem mikrofonowym

Wejście mikrofonowe jest dostępne we wszystkich trybach.

- 1 Podłącz mikrofon do gniazda 6,3 mm MIC 1 lub MIC 2 urządzenia.
- 2 Obróć MIC VOL. pokrętkę na urządzeniu, aby zwiększyć lub zmniejszyć głośność.

Obsługa

■ Konserwacja jednostki głównej

Delikatnie zetrzyj plamy miękką ściereczką. Jeśli plama jest poważna, wytrzyj ją szmatką zwilżoną neutralnym roztworem detergentu i mocno wyciśniętą, a następnie wytrzyj suchą szmatką.

• Nie rozpylaj lotnych chemikaliów, takich jak środki owadobójcze, na obudowę.

Dane techniczne

Sekcja pamięci USB

| | |
|--------------------|-------------------|
| Format odtwarzania | MP3 |
| Memory | od 32 MB do 32 GB |
| Pamięć | USB1.1 or USB2.0 |
| Obsługiwana pamięć | USB1.1 lub USB2.0 |

Sekcja Bluetooth®

| | |
|--------------------------------------|---------------------------------------|
| Specyfikacja Bluetooth® | Ver. 5.0 |
| Klasyfikacja sprzętu bezprzewodowego | Klasa 2 |
| Obsługiwany profil | A2DP, AVRCP |
| Częstotliwość | 2,402-2,480 GHz (segment ISM 2,4 GHz) |
| Odległość serwisowa | Do 10 m |

Terminal

| | |
|-------------------|--|
| Wejście / Wyjście | ϕ Wejście Jack AUX 3,5 mm, ϕ Gniazdo wejścia mikrofonowego 6,3 mm × 2 |
|-------------------|--|

Ogólny

| | |
|--|---|
| Zasilanie | AC 100-240 V, 50/60 Hz |
| Pobór mocy | 40 W |
| Maksimum. moc wyjściowa | 25 W × 2 |
| Wbudowany akumulator | 12 V, 4 Ah, akumulator kwasowo-olowiowy |
| Czas ładowania | Okolo 7 godzin |
| Czas pracy Czas Odtwarzania Muzyki Przez Bluetooth® | Okolo 5 godzin przy głośności 80% |
| Czas pracy czas odtwarzania muzyki przez wejście liniowe | Okolo 5 godzin przy 80% głośności USB |
| Port USB wyjście DC | 5 V, 200 mA |
| Port USB CHARGE | 5 V, 1000 mA |
| Rozmiar | Okolo 202(W)x214(G)x500(H) mm |
| Waga | Okolo 6,3 kg |
| Akcesoria | Przewód sieciowy, mikrofon przewodowy. Instrukcja obsługi. |

Specyfikacje i wygląd mogą ulec zmianie bez powiadomienia.

Rozwiązywanie trudności za pomocą

| Zjawisko | Przyczyna | Środek |
|---------------------------------|---|---|
| Wspólny blok | | |
| Dźwięk nie jest wyświetlany. | <ul style="list-style-type: none"> • Wtyczka jest odłączona. • Bateria jest rozładowana. • Poziom głośności jest niski. • Źródło zostało wybrane nieprawidłowo. | <ul style="list-style-type: none"> • Włóż wtyczkę do końca. • Naładuj baterię. • Dostosuj poziom głośności. • Przełącz urządzenie na właściwe źródło. |
| Partycja pamięci USB | | |
| Odtwarzanie się nie rozpoczyna. | • Plik MP3 nie jest odtwarzany. | • Upewnij się, że jest to odtwarzalny plik MP3. |
| Nie można wykryć urządzenia. | • Urządzenie nie jest prawidłowo podłączone. | • Podłącz urządzenie poprawnie. |

Uwaga

- Jeśli urządzenie nie działa lub nie wyświetla się poprawnie podczas odtwarzania z urządzenia USB, naciśnij raz przełącznik POWER ON/OFF, aby wyłączyć zasilanie, a następnie odłącz przewód zasilający i podłącz go ponownie. Następnie przywróć urządzenie do trybu USB i rozpocznij odtwarzanie z urządzenia USB.
- Podczas długotrwałego użytkowania urządzenia w niektórych częściach obudowy robi się trochę gorąco. To nie jest usterka.

Prawidłowa utylizacja tego produktu. Ta etykieta wskazuje, że tego produktu nie wolno wyrzucać wraz z innymi odpadami domowymi w całej UE. Aby zapobiec możliwym szkodom dla środowiska lub zdrowia ludzkiego spowodowanym niekontrolowaną utylizacją odpadów, utylizuj je w sposób odpowiedzialny, aby promować zrównoważone ponowne wykorzystanie zasobów materiałowych. Aby zwrócić zużyte urządzenie, skorzystaj z systemów zwrotu i odbioru lub skontaktuj się ze sprzedawcą, od którego zakupiono produkt. Mogą poddać ten produkt recyklingowi przyjaznemu dla środowiska.



OGRANICZONA GWARANCJA

Drodzy Kupujący! Dziękujemy za zakup urządzenia. KORZYSTANIE Z URZĄDZENIA OZNACZA ZGODĘ NA WARUNKI NINIEJSZEJ GWARANCJI. PRZED UŻYCIEM PROSIMY UWAŻNIE PRZECZYTAĆ NINIEJSZĄ GWARANCJĘ. NIE UŻYWAJ URZĄDZENIA, JEŚLI NIE ZGADZASZ SIĘ Z WARUNKAMI NINIEJSZEJ GWARANCJI I ZWRÓCIĆ NIEUŻYWANE URZĄDZENIE SPRZEDAWCY W CELU ZWROTU ŚRODKÓW.

Niniejsza gwarancja jest udzielana na okres 2 (dwóch) lat, licząc od dnia zakupu urządzenia. Niniejsza gwarancja jest wydawana oprócz konstytucyjnych praw konsumentów i w żadnym wypadku ich nie ogranicza. Serwis gwarancyjny urządzenia jest przeprowadzany wyłącznie pod warunkiem ścisłego przestrzegania zasad obsługi i wymagań bezpieczeństwa określonych w załączonej dokumentacji urządzenia. Jeśli w okresie gwarancyjnym w urządzeniu pojawią się wady fabryczne, zostaną one bezpłatnie usunięte.

Przed rozpoczęciem korzystania z serwisu gwarancyjnego skorzystaj ze wskazówek dotyczących rozwiązywania problemów na stronie <https://service.uniondistribution.eu>. Jeśli wskazówki dotyczące rozwiązywania problemów nie pomogły w rozwiązaniu problemu, postępuj zgodnie z procedurą online na stronie <https://service.uniondistribution.eu> lub zadzwoń do działu obsługi klienta pod numer telefonu dla Twojego kraju zamieszkania podany na stronie internetowej <https://service.uniondistribution.eu>. Jeśli firma stwierdzi, że urządzenie uległo awarii w Normalnych warunkach użytkowania zgodnie z instrukcją obsługi w okresie gwarancyjnym, firma naprawi lub wymieni urządzenie lub zwróci użytkownikowi jego wartość zakupu, pod warunkiem, że lokalne prawo obowiązujące w stosunku do użytkownika nie stanowi inaczej. Podczas naprawy można użyć nowych lub odnowionych części. Urządzenie można wymienić na nowe lub odnowione urządzenie. Wszystkie wymienione urządzenia i / lub ich komponenty lub akcesoria są własnością firmy.

Naprawie lub wymianie może towarzyszyć instalacja najnowszej wersji oprogramowania systemowego lub Firmware. Wymieniony komponent lub urządzenie jest objęte gwarancją na dłuższy z dwóch okresów-3 (trzy) miesiące lub pozostały po pierwotnym okresie gwarancyjnym.

Ograniczenia gwarancji

- Niniejsza gwarancja nie obowiązuje w przypadku, gdy:
- zmieniono, usunięto lub nieczytelny numer seryjny urządzenia.
- Niniejsza gwarancja jest nieważna, jeśli urządzenie zostanie uszkodzone w wyniku:
- uszkodzenia mechanicznego, przedostawanie się cieczy lub innych ciał obcych (w tym owadów) do wnętrza produktu;
 - uderzenia pioruna, pożaru, zalania, braku wentylacji i innych przyczyn poza kontrolą producenta;
 - używania produktów z naruszeniem instrukcji obsługi;
 - napraw lub adaptacji urządzenia dokonanych przez dowolną osobę lub organizację, z wyjątkiem autoryzowanych partnerów serwisowych.
 - jeśli uszkodzenia (wady) są spowodowane niezgodnością standardu sieci telekomunikacyjnych, kablowych i zasilających, mocą sygnału radiowego, w tym ze względu na cechy terenu i inne czynniki zewnętrzne, na granicy lub poza zasięgiem sieci, podłączeniem do innych wadliwych lub niezgodnych urządzeń.
 - zmiana oprogramowania urządzenia: zmiana wewnętrznej wersji firmware urządzenia, instalacji zalecanego oprogramowania, problemy po wprowadzeniu kodu urządzenia, problemy podczas korzystania z oprogramowania firm trzecich, w tym, na przykład, próby przewyższenia ograniczeń technicznych, zabezpieczeń lub urządzeń ochrony praw autorskich, itp., lub używanie wraz z wszelkimi nieautoryzowanymi programami, i/lub zakażenie wirusami.
- Niniejsza gwarancja nie obejmuje i nie ponosi odpowiedzialności za ewentualne szkody wyrządzone bezpośrednio lub pośrednio przez produkt osobom, mieniu lub zwierzętom, jeżeli wynikało to z nieprzestrzegania zasad działania, umyślnego lub nieostrożnego działania kupującego lub osób trzecich. Nie ponosi również odpowiedzialności za ewentualne szkody wyrządzone bezpośrednio lub pośrednio przez urządzenie w wyniku utraty, uszkodzenia lub zmiany danych lub informacji użytkownika. Jeśli parametry urządzenia nie są zgodne z lokalnymi przepisami, użytkownik nie może korzystać z urządzenia ani dodatkowych opcji. Niniejsza gwarancja obejmuje Urządzenia zakupione do użytku osobistego i niezwiązane z zyskiem.

Gwarancja i wsparcie



<https://service.uniondistribution.eu>

TY-ASC51

Přenosný audiosystém Toshiba

Návod k použití

Děkujeme, že jste si zakoupili tento přenosný zvukový systém. Chcete-li tento výrobek používat bezpečně, přečtěte si před použitím pečlivě tento návod k použití a porozumějte mu.

Po přečtení této příručky ji uložte na bezpečném místě, abyste se k ní mohli v případě potřeby vrátit.

Bluetooth®

Bezpečnostní opatření

Níže jsou popsány informace, které jsou potřebné k zabránění ohrožení uživatele a ostatních osob a k zabránění vzniku materiálních škod. "Popis značek" ukazuje různé kategorie nebezpečí nebo poškození, které mohou vzniknout v důsledku nesprávné manipulace. "Popis symbolů" zobrazuje význam symbolů.

Důležité poznámky

- Tato kniha je pouze návodem k obsluze, nikoliv kritériem pro nastavení.
- Používejte pouze nástavce/příslušenství určené výrobcem



Symbol blesku s hrotem šipky v rovnostranném trojúhelníku je určen k upozornění uživatele na přítomnost neizolovaného "nebezpečného napětí" v krytu výrobku, které může být dostatečně silné, aby představovalo riziko úrazu osob elektrickým proudem.



Vykřičník v rovnostranném trojúhelníku má uživatele upozornit na přítomnost důležitých pokynů k obsluze a údržbě (servisu) v literatuře přiložené ke spotřebiči.



Varování: Chcete-li snížit riziko úrazu elektrickým proudem, neodstraňujte kryt (nebo zadní panel). Uvnitř NEJSOU žádné součásti obsluhované uživatelem. Nechejte RIZIKOVOU službu kvalifikovanému pracovníkovi.



Tento symbol naznačuje, že tento produkt má dvojitou izolaci mezi nebezpečným síťovým napětím a částmi, které jsou k dispozici pro uživatele.

■ VAROVÁNÍ

- Minimální 5 cm. kolem zařízení pro dostatečné větrání.
- Neblokujte větrání zakrytím větracích otvorů předměty, jako jsou noviny, ubrusy, závěsy atd.
- Na zařízení nepokládejte zdroje otevřeného ohně, jako jsou zapálené svíčky.

Popis značek



VAROVÁNÍ

Označuje nebezpečí smrti nebo vážného zranění.



POZOR

Označuje riziko lehkého zranění nebo poškození majetku.

Popis postavy



Označuje "Zakázáno" nebo "Nedělat" s obrázkou a textem.



Označuje "Povinná akce" nebo "Udělej, jak je uvedeno" pomocí obrázků a textu.

Co dělat v případě odchylky od normy

VAROVÁNÍ



- V případě poruchy okamžitě přestaňte spotřebič používat.
- Pokud se do přístroje dostane voda nebo cizí předměty, okamžitě jej odpojte od sítě.

To může způsobit požár nebo úraz elektrickým proudem. Okamžitě vytáhněte síťovou zástrčku a požádejte svého prodejce o opravu.

Napájecí kabel a napájecí zástrčka

VAROVÁNÍ

Pokud je prach na zástrčce nebo na instalačním povrchu kolíku, vyjměte zástrčku a odstraňte prach.

Síťová zástrčka se používá jako vypínací zařízení, vypínací zařízení by mělo zůstat v provozuschopném stavu.

Při manipulaci s napájecím kabelem dodržujte následující pokyny.

- Nepoškozujte ho. • Neměňte ho (např. prodloužení).
- Nezahřívejte ho. • Netahejte za něj. • Nepokládejte na něj těžké předměty. • Neskřípněte ho. • Neohýbejte ho silou.
- Nekruťte ho. • Nesvazujte ho.

Mohlo by dojít k požáru nebo úrazu elektrickým proudem.



- Nevkládejte ani nevytahujte zástrčku mokřými rukama. Mohlo by dojít k požáru nebo úrazu elektrickým proudem.

OPATRNOST



- Vyjměte zástrčku ze zásuvky a držte zástrčku.
- Pokud se zařízení dlouhodobě nepoužívá, vyjměte zástrčku napájecího kabelu ze zásuvky.

To může způsobit vznícení nebo úrazu elektrickým proudem.



- Nepoužívejte žádný napájecí kabel, kromě toho, který je dodáván se zařízením.
- Nepoužívejte napájecí kabel dodávaný se zařízením pro jiné produkty.

To může způsobit vznícení nebo úrazu elektrickým proudem.

Používání

POZOR



- Přístroj nerozebírejte, neopravujte ani neupravujte.
- Nevkládejte cizí předměty.
- Při úderu blesku se nedotýkejte antény ani napájecího kabelu.

To může způsobit požár nebo úraz elektrickým proudem.

POZOR



- Před přepínáním zařízení zatáhněte za anténu a odpojte napájecí kabel.

Pokud tak neučiníte, může dojít k požáru, úrazu elektrickým proudem nebo zranění.



- Nestůjte na zařízení.
- Na zařízení nepokládejte těžké předměty.
- Nezavírejte větrací otvor.
- Pokud je spojovací prvek zařízení použit jako odpojovací zařízení, musí zůstat v provozuschopném stavu.
- Abyste předešli možnému poškození sluchu, neposlouchejte hudbu delší dobu při vysoké hlasitosti. Mohlo by dojít ke zranění nebo požáru.

Pokud necháte zařízení delší dobu nepoužívané, bude vestavěná dobíjecí baterie ve stavu nadměrného vybití v důsledku samovybití a kapacita nabíjení se může zhoršit nebo se baterie může přestat nabíjet. I když zařízení nepoužíváte, nabíjejte baterii jednou nebo dvakrát ročně po dobu 7 hodin.

Instalace

POZOR!

- Jednotku umístěte na rovný povrch mimo dosah přímého slunečního záření nebo nadměrného tepla.
 - Přístroj neinstalujte do uzavřeného nebo vestavěného prostoru, jako je knihovna apod., a skladujte jej na dobře větraném místě. Kryty by neměly bránit větrání.
 - Nezakrývejte větrací otvory předměty, jako jsou noviny, ubrusy, závěsy atd.
 - Nevystavujte zařízení dešti, vlhkosti, kapající nebo stříkající vodě.
 - Na zařízení nepokládejte předměty naplněné tekutinami, jako jsou vázy.
- Mohlo by dojít k požáru nebo úrazu elektrickým proudem.



- Síťová zástrčka se používá jako odpojovací zařízení, odpojovací zařízení musí zůstat funkční.
- Mohlo by dojít k požáru nebo úrazu elektrickým proudem.

Poznámky

- Dojde-li ke změně barvy na sousedním televizoru nebo pokud rádio jednotky zachytává hluk z televizoru, držte toto zařízení mimo dosah televizoru.

Popření odpovědnosti

- Společnost Toshiba neodpovídá za žádné škody způsobené zemětřesením, bouřkami, povodněmi, požáry, zásahy třetích stran, jinými nehodami nebo škodami způsobenými úmyslným nebo nedbalým používáním nebo zneužitím uživatele.
- Společnost Toshiba nenese odpovědnost za jakékoli škody způsobené nedodržením informací popsanych v uživatelské příručce.

Likvidace

- Při likvidaci spotřebiče dodržujte zákony nebo vyhlášky a nařízení místních úřadů.

Likvidace

- Olovené baterie nelikvidujte jinak než prostřednictvím potrubí v souladu s místními, státními a federálními zákony.
- Olovené baterie nevyhazujte na skládky ani je nelikvidujte nesprávným způsobem. Pomozte naší Zemi tím, že se obrátíte na místní úřad pro ochranu životního prostředí, výrobce baterií nebo zavoláte společnosti Toshiba na bezplatnou telefonní linku (800) 231-1412, kde získáte další informace o recyklaci.

O používání Bluetooth®

Tato jednotka je určena pro použití s bezdrátovými zařízeními Bluetooth® kompatibilními s profily A2DP a AVRCP pro streamování zvuku. Zda je vaše zařízení Bluetooth® podporováno, se dozvíte z uživatelské příručky zařízení Bluetooth® nebo se obraťte na technickou podporu.

■ Použitý frekvenční rozsah

Toto zařízení používá frekvenční pásmo 2,4 GHz. Jiné bezdrátové zařízení však mohou také využívat pásmo 2,4 GHz a mohou navzájem vytvářet rušení. Abyste předešli rušení, zdržujte se používání tohoto zařízení současně s jinými bezdrátovými zařízeními.

■ Certifikace tohoto zařízení

Toto zařízení vyhovuje omezením frekvence a bylo certifikováno podle zákonů o frekvenci, takže není vyžadována žádná licence na bezdrátové připojení.

V některých zemích jsou však následující akce stíhány zákonem:

- Demontáž / úprava jednotky.

■ Omezení použití

- Bezdrátový přenos a/nebo použití se všemi zařízeními vybavenými technologií Bluetooth® není zaručeno.
- Zařízení s podporou Bluetooth® musí splňovat standard Bluetooth® specifikovaný organizací Bluetooth SIG a musí být ověřeno. I když připojené zařízení splňuje výše uvedený standard Bluetooth®, některá zařízení se nemusí připojit nebo nemusí správně fungovat, a to v závislosti na funkci nebo technických specifikacích zařízení.

■ Rozsah použití

Používejte toto zařízení do 10 metrů bez překážek. Rozsah použití nebo obvod lze snížit v závislosti na jakýchkoli překážkách, rušivých zařízeních, dalších lidech v místnosti nebo na konstrukci budovy. Upozorňujeme, že výše uvedený rozsah není zaručen.

Slovní značka a loga Bluetooth® jsou vlastnictvím společnosti Bluetooth SIG, Inc. a jsou používány na základě licence.

Výměna baterie

Toto zařízení má vestavěný olovený akumulátor.

1 Chcete-li zahájit nabíjení baterie, zapojte dodaný síťový kabel do zásuvky na zadní straně přístroje a poté zapojte zástrčku do zásuvky.

Během nabíjení baterie svítí kontrolka CHARGE červeně. Po úplném nabití baterie (6 až 7 hodin) se indikátor CHARGE rozsvítí zeleně. Pokud je napětí baterie nízké a je třeba ji dobít, indikátor CHARGE bliká červeně.

Základní funkce

■ Zapnutí/vypnutí jednotky

1 Chcete-li jednotku zapnout / vypnout, přepněte přepínač POWER do polohy ON nebo OFF.

Poznámky

- Pokud po dobu 15 minut neprovedete v režimu USB / Bluetooth® / AUX žádnou operaci, jednotka se automaticky přepne do pohotovostního režimu. Chcete-li pokračovat v provozu, stiskněte tlačítko FUNCTION / . Nebo přepněte přepínač POWER do polohy OFF a poté jej přepněte zpět do polohy ON, čímž jednotku zapnete.

■ Nastavení funkčního režimu

1 Chcete-li změnit provozní režim, stisknutím tlačítka FUNCTION na jednotce vyberte funkci USB / Bluetooth® / AUX / FM.

■ Nastavení hlasitosti

1 Otočením ovladače VOLUME na jednotce zvýšíte nebo snížíte hlasitost.

Na displeji se zobrazí aktuální úroveň hlasitosti.

■ Funkce Disco Light

1 Opakovaným stisknutím tlačítka LIGHT vyberte jiný režim osvětlení (L-1 až L-8 a OFF) LED diody na reproduktoru.

L-1: Bliká bledě modré světlo

L-2: Bliká červené světlo

L-3: Bliká zelené světlo

L-4: Bliká fialové světlo

L-5: Bliká žluté světlo

L-6: Bliká modré světlo

L-7: Bliká bílé světlo

L-8: 7 barevné blikající světlo

Barva se mění na modrou, červenou, zelenou, fialovou, žlutou, azurovou, bílou a pak se plynule mění mezi 7 různými barvami.

Teilebezeichnungen

- | | |
|----------------------------------|----------------------------------|
| 1 BASS Tlačítko | 14 ► / ◉ / AUTO Tlačítko |
| 2 Porty USB | 15 P-MODE / M. Tlačítko |
| 3 3,5mm zásuvka AUX INPUT | 16 —(10/M./FOLD.)Tlačítko |
| 4 6,3 mm zásuvka MIC 1 | 17 ◀◀ / TUN.— Tlačítko |
| 5 6,3 mm zásuvka MIC 2 | 18 MIK. Knoflík VOL |
| 6 Port USB NABÍJENÍ | 19 CHARGE indicator |
| 7 Spínač POWER | 20 Indikátor PAIR |
| 8 LIGHT Tlačítko | 21 DISPLEJ |
| 9 ECHO Tlačítko | 22 Tlačítko EQ |
| 10 Knoflík VOLUME | 23 ANTÉNA FM |
| 11 FUNKCE / ⏻ | 24 Zásuvka AC POWER |
| 12 +(10/M./FOLD.)Tlačítko | 25 Drátový mikrofon |
| 13 ►► / TUN.+ Tlačítko | |

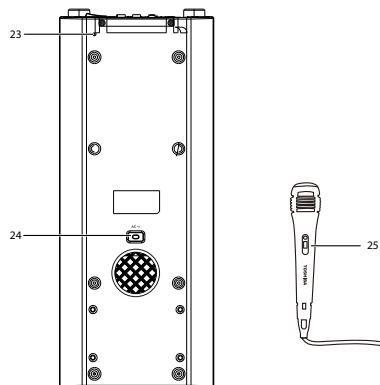
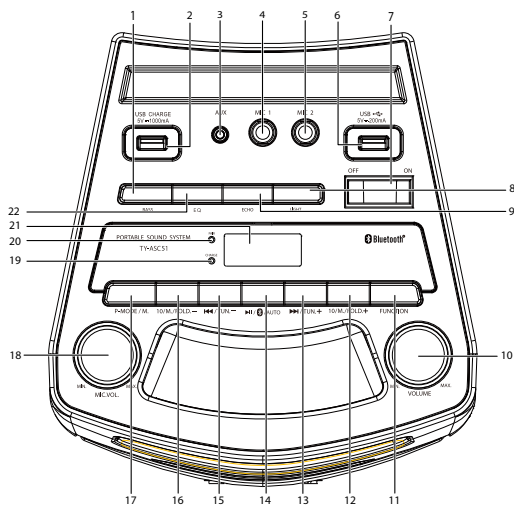

■ Funkce ekvalizéru

- 1** Několikrát stisknutím tlačítka EQ vyberte jiný režim EQ. Vyberte režim (FLAT, POP, CLASSIC, JAZZ a ROCK), který nejlépe vyhovuje vašemu hudebnímu stylu. Na displeji se zobrazí zvolený režim EQ. («FLAT», «POP», «CLASSIC», «JAZZ» nebo «ROCK»).

Bas

- 1** Stisknutím tlačítka BASS zapněte / vypněte nízké frekvence.
«BASS» se zobrazí na displeji při zapnutí.

■ Ozvěna mikrofonu

- 1** Stisknutím tlačítka ECHO zapněte / vypněte ozvěnu mikrofonu.
«ECHO» se zobrazí na displeji při zapnutí.

Práce přes USB

■ Poslech USB zařízení

Toto zařízení má port USB pro přehrávání hudby.

- 1** Stisknutím tlačítka FUNCTION na jednotce vyberte režim USB.
- 2** Připojte paměťové zařízení USB k portu USB v horní části zařízení.
Na displeji se na 2 sekundy zobrazí celkový počet složek a poté celkový počet skladeb přehrávaných na zařízení USB.
- 3** Stisknutím ►| / ◉ / AUTO přehrajete a obnovíte přehrávání.
Na displeji se zobrazí uplynulý čas a ikona "►".
- 4** Přehrávání pozastavíte stisknutím ►| / ◉ / AUTO na přístroji.
Uplynulý čas a ikona «» se zobrazí na displeji, bliká "►".
- 5** Stisknutím ►► / TUN.+ vyberte požadovanou skladbu nebo ◀◀ / TUN.— ustiskněte tlačítko buď během přehrávání, nebo během pauzy, dokud se na displeji nezobrazí požadovaná skladba.
Přístroj začne automaticky hrát.
- 6** Stisknutím a podržením ►► / TUN.+ nebo ◀◀ / TUN.— vyhledáte během přehrávání konkrétní pasáž.
Pro rychlé převíjení vpřed a vzad, dokud není dosaženo požadovaného bodu (výšece), poté tlačítko uvolníte pro normální přehrávání.
- 7** Od tohoto bodu se přehrávání spustí znovu.

- 8** Stiskněte tlačítko nebo (10 / M. / FOLD.) Pro přesun na stopu +/- 10.

Opatrnost

- Abyste zabránili škodlivému rušení, připojujte zařízení USB vždy přímo k jednotce. Nepoužívejte prodlužovací kabel USB pro připojení zařízení USB k jednotce.

■ Opakování jedné skladby

- 1** Během přehrávání stiskněte tlačítko P-MODE/M. na jednotce.
Na displeji se zobrazí "↺" a opakovaně se přehraje aktuální skladba.

- 2** Chcete-li zrušit opakované přehrávání, stiskněte tlačítko P-MODE / M. na přístroji, dokud z displeje nezmizí "↺".

■ Opakování složky

1 Stiskněte tlačítko P-MODE / M. na přístroji, dokud se na displeji nezobrazí "↩ FOLDER".

Aktuální složka se bude nepřetržitě opakovat.

2 Chcete-li zrušit opakované přehrávání, stiskněte tlačítko P-MODE / M. na přístroji, dokud z displeje nezmizí nápis "↩ FOLDER".

■ Pro opakování všech skladeb

1 Stiskněte tlačítko P-MODE / M na jednotce, dokud se na displeji nezobrazí "↩".

Všechny stopy na zařízení USB se budou opakovaně přehrávat.

2 Chcete-li zrušit opakované přehrávání, stiskněte na jednotce tlačítko P-MODE / M, dokud z displeje nezmizí "↩".

■ Náhodné přehrávání

1 Stiskněte tlačítko P-MODE / M na jednotce, dokud se nezobrazí «RAND».

Náhodné přehrávání se spustí automaticky od další skladby.

2 Opakované přehrávání zrušíte stisknutím tlačítka P-MODE / M na jednotce, dokud z displeje nezmizí «RAND».

■ Nabíjení zařízení připojeného k portu USB CHARGE

Zařízení připojené k portu USB CHARGE na zařízení můžete nabíjet.

1 Připojte zařízení k portu USB CHARGE v horní části zařízení.

Připojené zařízení se začne nabíjet.

Poznámky

- Nabíjení nemusí být možné u zařízení s malou proudovou kapacitou (kapacita baterie přibližně 50 mAh nebo méně).
- Zařízení lze nabíjet, když je zařízení vypnuté z důvodu vybité baterie.
- Chcete-li nabíjet mobilní zařízení připojené k portu USB CHARGE, nejprve připojte kabel USB k mobilnímu zařízení a poté ke konektoru USB na panelu zařízení. Nabíjení se nemusí spustit, pokud se nejprve připojíte z konektoru USB na panelu zařízení a poté k mobilnímu zařízení.
- Když ke stejnému mobilnímu zařízení vytvoříte připojení AUX a nabíjecí připojení USB, nejprve připojte mobilní zařízení k portu USB CHARGE pro nabíjení a poté navažte připojení AUX. Pokud je připojení AUX vytvořeno před nabíjením přes USB, nabíjení se nemusí spustit.
- I když vložíte paměťovou kartu USB do portu USB CHARGE, zařízení nepřehraje hudbu.

Práce na Bluetooth®

1 Stisknutím tlačítka FUNCTION na jednotce vyberte režim Bluetooth®.

Na displeji se objeví «bt», indikátor PAIR bliká a jednotka přehraje zprávu.

2 Podle pokynů v uživatelské příručce svého zařízení aktivujte ve svém zařízení Bluetooth®, najděte «TY-ASC51» a připojte se. V případě potřeby zadejte heslo «0000».

Indikátor PAIR se rozsvítí a jednotka přehraje zprávu zvuk

3 Přehrávání je řízeno externím zařízením.

4 Otočením ovladače VOLUME na jednotce nebo nastavením hlasitosti na externí jednotce hlasitost zvýšíte nebo snížíte podle potřeby.

Poznámky

- Stisknutím a podržením tlačítka ►II / 0 / AUTO deaktivujete Bluetooth®.
- Přehrávání můžete pozastavit stisknutím tlačítek ►II / 0 / AUTO.
- Požadovanou skladbu můžete vybrat stisknutím tlačítka ►► / TUN.+ nebo ◀◀ / TUN.-.
- Bluetooth® funguje nejlépe do vzdálenosti 10 metrů.

AUX v provozu

1 Stisknutím tlačítka FUNCTION na zařízení vyberte režim "AUX".

2 Připojte audio zařízení ke vstupu AUX zařízení pomocí audio kabelu.

3 Ovládání přehrávání z externího zařízení.

4 Otáčením knoflíku VOLUME na zařízení nebo nastavením hlasitosti na externím zařízení zvýšíte nebo snížíte hlasitost podle potřeby.

Provoz FM

■ Poslech rádia FM

1 Stisknutím tlačítka FUNCTION na přístroji zvolte režim FM.

2 Stisknutím tlačítka ►► / TUN.+ nebo ◀◀ / TUN.- Tnaladíte stanici. Stiskněte a podržte tlačítko ►► / TUN.+ nebo ◀◀ / TUN.- pro automatické naladění. Po příjmu stanice se ladění automaticky zastaví.

• Automatické ladění se může zastavit kvůli šumu při příjmu. V takovém případě proveďte automatické ladění znovu.

3 Otáčením knoflíku VOLUME na přístroji zvyšujete nebo snižujete hlasitost.

■ Přednastavení automatického ladění

Stiskněte a podržte tlačítko ►II / 0 / AUTO. Přístroj automaticky naladí a přednastaví všechny stanice, které lze ve vaší oblasti přijímat, až 30 přednastavených kanálů.

■ Přednastavení manuálního nastavení

1 Zvolte požadovanou stanici pomocí ručního ladění nebo automatického zastavení.

2 Stiskněte tlačítko P-MODE / M.

Číslo předvolby se zobrazí blikajícím displejem.

3 Stisknutím tlačítka + nebo - (10 / M. / FOLD.) vyberte číslo předvolby.

Můžete si vybrat z možností "P01" až "P30".

Poznámka

- Pokud tuto operaci neprovedete do 5 sekund, přístroj se automaticky vrátí do normálního režimu příjmu.

4 Znovu stiskněte tlačítko P-MODE / M.

Rozsvítí se číslo předvolby. Přednastavené číslo bude přednastaveno.

Vyberte přednastavené rozhlasové stanice

Při příjmu rádiových signálů stiskněte tlačítko nebo (10 / m. / FOLD.). Pokaždé, když stisknete tlačítko, zobrazí se číslo předvolby a frekvence rozhlasové stanice.

Provoz konektoru mikrofону

Vstup pro mikrofon je k dispozici ve všech režimech.

1 Připojte mikrofon ke konektoru 6,3 mm MIC 1 nebo MIC 2 na zařízení.

2 Otočte MIC VOL. knoflík na zařízení pro zvýšení nebo snížení hlasitosti.

Řešení potíží s používáním

| Problém | Příčina | Nápravné opatření |
|---------------------------|--|--|
| Společná jednotka | | |
| Nevychází žádný zvuk. | <ul style="list-style-type: none"> • Zástrčka je odpojena. • Baterie je vybitá. • Úroveň hlasitosti je nízká. • Nesprávně zvolený zdroj. | <ul style="list-style-type: none"> • Zasuňte zástrčku až na doraz. • Nabíjení baterie. • Upravte hlasitost. • Změňte zdroj na správný. |
| Paměťový oddíl USB | | |
| Přehrávání se nespustí. | • Soubor MP3 se nepřehrává. | • Zkontrolujte, zda se jedná o přehrávaný soubor MP3. |
| Zařízení nelze detekovat. | • Zařízení nelze detekovat připojeno. | • Správné připojení zařízení. |

Údržba

■ Údržba hlavní jednotky

- Skvrny lehce setřete měkkým hadříkem. Pokud je skvrna silná, setřete ji hadříkem navlčeným v jemném roztoku detergentu a pevně vyždímejte, poté setřete suchým hadříkem.
- Nepoužívejte benzen, ředidlo atd. Nestříkejte na skříň těkavé chemikálie, jako jsou insekticidy.

Poznámky

- Pokud přístroj nefunguje nebo se během přehrávání zařízení USB nezobrazuje správně, stiskněte jednou vypínač POWER ON/OFF, abyste vypnuli napájení, a poté odpojte síťový kabel a znovu jej zapojte. Poté přepněte přístroj do režimu USB a spusťte přehrávání ze zařízení USB.
- Pokud přístroj používáte delší dobu, některé části přístroje se mírně zahřívají. Nejedná se o poruchu.

Správná likvidace tohoto produktu. Toto označení znamená, že tento výrobek nelze likvidovat společně s ostatním domácím odpadem v celé EU. Abyste předešli možným škodám na životním prostředí nebo lidském zdraví v důsledku nekontrolovaného odstraňování odpadu, zlikvidujte jej zodpovědně, abyste podpořili udržitelné opětovné využívání materiálních zdrojů. Chcete-li vrátit použité zařízení, použijte systémy vrácení a sběru nebo kontaktujte prodejce, u kterého jste výrobek zakoupili. Tento výrobek mohou zlikvidovat za účelem recyklace šetrně k životnímu prostředí.



Záruka a podpora



<https://service.uniondistribution.eu>

Technické charakteristiky

Oddíl USB paměti

| | |
|---------------------|----------------------------------|
| Formát přehrávání | MP3 |
| Paměť | 32 MB až 32 GB |
| Podporovaná paměť | USB1.1 nebo USB2.0 |
| Přehrávatelná paměť | USB certifikovaný produkt USB-IF |

Oddíl Bluetooth®

| | |
|-----------------------------------|---------------------------------------|
| Specifikace Bluetooth® | Verze 5.0 |
| Klasifikace bezdrátových zařízení | Třídy 2 |
| Podporovaný profil | A2DP, AVRCP |
| Frekvence | 2,402-2,480 GHz (segment ISM 2,4 GHz) |
| Servisní vzdálenost | Bis 10 m |

Terminál

| | |
|----------------|---|
| Vstup / výstup | φ 3,5mm vstupní konektor AUX φ Vstupní konektor pro mikrofon 6,3 mm × 2 |
|----------------|---|

Všeobecné

| | |
|--|---|
| Napájení | AC 100-240 V, 50/60 Hz |
| Spotřeba energie | 40 W |
| Maximální výstupní výkon | 25 W × 2 |
| Vestavěný dobíjecí | Olověný akumulátor 12 V, 4 Ah |
| Doba nabíjení | 7 hodin |
| Doba přehrávání hudby přes Bluetooth® | Přibližně 5 hodin při 80% hlasitosti |
| Doba přehrávání hudby přes linkový vstup | Přibližně 5 hodin při 80% hlasitosti USB |
| Výstup USB DC | 5V, 200mA |
| Port USB CHARGE | 5 V, 1000 mA |
| Velikost | cca. 202 (Š) × 214 (H) × 500 (V) mm |
| Hmotnost | cca. 6,3 kg |
| Příslušenství | Síťový kabel, drátový mikrofon. Návod k použití. |

Specifikace a vzhled se mohou změnit bez předchozího upozornění.

OMEZENÁ ZÁRUKA

VÁŽENÝ ZÁKAZNÍKU! DĚKUJEME VÁM ZA ZAKOUPENÍ ZAŘÍZENÍ.

POUŽITÍ ZAŘÍZENÍ ZNAMENÁ VÁŠ SOUHLAS S PODMÍNKAMI TÉTO ZÁRUKY. PŘED POUŽITÍM SI PEČLIVĚ PŘEČTĚTE TUTO ZÁRUKU. NEPOUŽÍVEJTE ZAŘÍZENÍ, POKUD NESOUHLASÍTE S PODMÍNKAMI TÉTO ZÁRUKY A VRÁTÍTE NEPOUŽITÉ ZAŘÍZENÍ MALOOBCHODNÍKOVÍ, ABY UHRADIL ZAPLACENÉ PROSTŘEDKY.

Tato záruka platí po dobu dvou (2) let od data zakoupení Zařízení. Tato záruka doplňuje a v žádném případě neomezuje ústavní práva spotřebitele. Na přístroj se vztahuje záruka pouze při přísném dodržování provozních pravidel a bezpečnostních požadavků uvedených v průvodní dokumentaci k přístroji. Pokud se během záruční doby zjistí na zařízení výrobní vady, budou bezplatně opraveny.

Před zahájením záručního postupu si přečtěte tipy pro řešení problémů na adrese <https://service.uniondistribution.eu>. Pokud rady pro řešení problémů nevedou k vyřešení problému, postupujte podle online postupu na adrese <https://service.uniondistribution.eu> nebo zavolejte na číslo zákaznického servisu pro vaši zemi uvedenou na adrese <https://service.uniondistribution.eu>.

Pokud společnost zjistí, že k závadě došlo za podmínek běžného používání v souladu s návodem k použití, v záruční době vám opraví nebo vymění přístroj nebo vám vrátí kupní cenu přístroje, pokud místní právní předpisy, které se na vás vztahují, nestanoví jinak. Oprava může zahrnovat použití nových nebo repasovaných dílů. Zařízení může být nahrazeno novým nebo repasovaným Zařízením. Všechny vyměněné jednotky a/nebo jejich součásti či příslušenství jsou majetkem společnosti. Oprava nebo výměna může zahrnovat instalaci nejnovější verze systému nebo firmwaru. Na vyměněnou součást nebo zařízení se vztahuje záruka po dobu tří (3) měsíců nebo po dobu zbývajících do konce původní záruční doby, podle toho, která z těchto dob je delší.

Omezení záruky

Tato záruka se nevztahuje na:

- sériové číslo Zařízení bylo změněno, odstraněno nebo je nečitelné.
- Tato záruka zaniká, pokud je ZAŘÍZENÍ vadné v důsledku:
- Mechanické poškození, vniknutí kapaliny nebo jiných cizích látek (včetně hmyzu) do vnitřku výrobku;
- Blesk, požár, záplavy, nedostatečné větrání a další příčiny, které výrobce nemůže ovlivnit;
- Používání výrobku v rozporu s návodem k obsluze;
- Jakákoli oprava nebo úprava Zařízení jinou osobou nebo organizací než autorizovaným servisním partnerem.
- Pokud poškození (závady) vzniknou v důsledku nedodržení standardu telekomunikačních, kabelových a napájecích sítí, síly rádiového signálu, a to i v důsledku terénních zvláštností a dalších vnějších faktorů, na hranicích nebo mimo oblast pokrytí sítě, připojením k jiným vadným nebo nevhodným zařízením.

Změny softwaru jednotky: změny verze firmwaru jednotky, instalace nedoporučeného softwaru, problémy se softwarem třetích stran, včetně například pokusů o obejití jakýchkoli technických omezení, bezpečnostních zařízení nebo zařízení na ochranu autorských práv atd. nebo použití ve spojení s jakýmkoli neautorizovaným softwarem, infekce a/nebo viry. Tato záruka se nevztahuje na případné škody způsobené přímo nebo nepřímo výrobkem osobám, majetku nebo zvířatům v důsledku nedodržení provozních předpisů, úmyslného nebo nedbalostního jednání kupujícího nebo třetích osob a nenesete za ně odpovědnost. Rovněž nepřebíráme žádnou odpovědnost za případné škody přímo či nepřímo způsobené ztrátou, poškozením nebo změnou uživatelských dat nebo informací. Pokud zařízení neodpovídá místním právním předpisům, nesmí uživatel zařízení ani další možnosti používat.

Tato záruka se vztahuje na Zařízení zakoupené pro osobní, nekomerční použití.

TOSHIBA

TY-ASC51

Prenosný audiosystém Toshiba

SK

Návod na obsluhu

Ďakujeme, že ste si kúpili tento prenosný audiosystém.

Aby ste tento výrobok bezpečne používali, prečítajte si pred použitím tento návod na obsluhu a osvojte si ho.

Po prečítaní si tohto návodu uschovajte ho v bezpečnom mieste, aby ste si ho v prípade potreby mohli prečítať.

Bluetooth

Bezpečnostné opatrenia

Informácie potrebné na to, aby sa zabránilo nebezpečenstvu pre používateľa a iné osoby, ako aj poškodeniu majetku, sú popísané nižšie. „Popis značiek“ zobrazuje rôzne kategórie stupňa nebezpečenstva alebo poškodenia, ktoré môžu vzniknúť v dôsledku nesprávnej manipulácie. „Popis symbolov“ ukazuje význam symbolov.

Dôležité poznámky

- Táto kniha je iba návodom na obsluhu a nie je kritériom pre nastavenie.
- Používajte iba zariadenia / príslušenstvo určené výrobcom..



Symbol blesku so šípkou vo vnútri rovnostranného trojuholníka má používateľa upozorniť na prítomnosť neizolovaného „nebezpečného napätia“ v kryte výrobku, ktoré môže mať dostatočnú veľkosť na to, aby predstavovalo riziko úrazu elektrickým prúdom pre osoby.



Výkričník v rovnostrannom trojuholníku má používateľa upozorniť na prítomnosť dôležitých pokynov na obsluhu a údržbu (servis) v dokumentácii sprevádzajúcej spotrebič.



Varovanie: Aby ste znížili riziko úrazu elektrickým prúdom, neodstraňujte kryt (alebo zadný panel). Vo vnútri sa nenachádzajú ŽIADNE súčiastky opraviteľné používateľom. Nechajte RIZIKO opraviť kvalifikovaným servisným personálom.



Tento symbol znamená, že tento výrobok je chránený dvojitou izoláciou medzi nebezpečným sieťovým napätím a časťami prístupnými používateľovi.

VAROVANIE

- Minimálne 5 cm okolo zariadenia na dostatočné vetranie.
- Neblokujte vetranie zakrytím vetracích otvorov predmetmi, ako sú noviny, obrusy, záclony atď.
- Na zariadenie nekladte zdroje otvoreného ohňa, ako sú zapálené sviečky.

Popis značiek



POZOR

Označuje nebezpečenstvo smrti alebo vážneho zranenia.



POZOR

Označuje riziko ľahkého poranenia alebo poškodenia majetku.

Popis symbolov



Označuje „Zákaz“ alebo „Je zakázané robiť“ s obrázkami a textom.



Označuje „Povinná akcia“ alebo „Postupujte podľa pokynov“ s obrázkami a textom.

Čo robiť v prípade odchýlky od normy

VAROVANIE!

- V prípade poruchy zariadenie ihneď prestaňte používať.
 - Ak sa do zariadenia dostane voda alebo cudzie predmety, ihneď odpojte sieťovú zástrčku.
- Mohlo by to spôsobiť požiar alebo úraz elektrickým prúdom. Okamžite odpojte sieťovú zástrčku a požiadajte o opravu svojho dealera.

Napájací kábel a zástrčka

VAROVANIE!

- Ak je na kolíku zástrčky alebo na montážnom povrchu kolíka prach, vytiahnite zástrčku a odstráňte prach.
- Sieťová zástrčka sa používa ako odpájacie zariadenie, odpájacie zariadenie musí zostať funkčné.
- Pri manipulácii s napájacím káblom dodržujte nasledujúce.
 - Neпоškoďujte ho.
 - Nemeňte ho (napr. rozšírenie).
 - Nenahrievajte ho.
 - Neťahajte zaň.
 - Na vrch nekladte ťažké predmety.
 - Nepritláčajte ho.
 - Neohýbajte ho silou.
 - Neskrúčajte.
 - Nezaviazujte ho.

Môže to spôsobiť požiar alebo úraz elektrickým prúdom.



- Nevkladajte ani nevyberajte zástrčku zo zásuvky mokrymi rukami. Môže to spôsobiť požiar alebo úraz elektrickým prúdom.

OPATRNOSŤ

- Pri vyťahovaní zástrčky zo zásuvky uchopte zástrčku.
- Ak zariadenie nebudete dlhší čas používať, odpojte napájací kábel zo zásuvky.

Môže to spôsobiť požiar alebo úraz elektrickým prúdom.

- Nepoužívajte iný napájací kábel, ako je dodávaný so zariadením.
- Napájací kábel dodaný so zariadením nepoužívajte na iné výrobky.

Môže to spôsobiť požiar alebo úraz elektrickým prúdom.

Použitie

VAROVANIE!

- Zariadenie nerozoberajte, neopravujte ani neupravujte.
 - Nevkladajte cudzie predmety.
 - Pri údere blesku sa nedotýkajte antény ani napájacieho kábla.
- Môže to spôsobiť požiar alebo úraz elektrickým prúdom.

POZOR!

- Pred prenášaním zariadenia zatiahnite anténu a odpojte napájací kábel zo zásuvky.
- Nedodržanie tohto opatrenia môže spôsobiť požiar, úraz elektrickým prúdom alebo zranenie.

- Nestúpte na zariadenie. Na zariadenie nekladte ťažké predmety. Neblokujte vetrací otvor.
 - Keď sa konektor zariadenia používa ako odpájacie zariadenie, musí zostať funkčný.
 - Aby ste predišli možnému poškodeniu sluchu, nepočúvajte hudbu dlhší čas pri vysokej hlasitosti.
- Môže to spôsobiť zranenie alebo požiar.

Ak necháte zariadenie dlhší čas nepoužívané, vstavaná nabíjateľná batéria bude v stave nadmerného vybitia kvôli samovybijaniu a kapacita nabíjania sa môže zhoršiť alebo sa batéria môže prestať nabíjať. Aj keď zariadenie nepoužívate, nabíjajte batériu raz alebo dvakrát ročne po dobu 7 hodín.

Inštalácia

VAROVANIE!

- Zariadenie umiestnite na rovný povrch mimo dosahu priameho slnečného svetla alebo nadmerného tepla.
 - Neinštalujte zariadenie v obmedzenom alebo vstavanom priestore, ako je napríklad knižnica alebo podobné miesto, a skladujte ho v dobre vetranom prostredí. Kryty nesmú brániť vetraniu.
 - Neblokujte vetracie otvory predmetmi, ako sú noviny, obrusy, záclony atď.
 - Nevystavujte zariadenie dažďu, vlhkosti, kvapkám alebo kropajom.
 - Na zariadenie nekladte predmety naplnené tekutinami, napríklad vázy.
- Nedodržanie tohto opatrenia môže spôsobiť požiar alebo úraz elektrickým prúdom.

- Sieťová zástrčka sa používa ako odpájacie zariadenie, odpájacie zariadenie musí zostať funkčné.
- Nedodržanie tohto opatrenia môže spôsobiť požiar alebo úraz elektrickým prúdom.

Poznámky

- Ak dôjde k zmene farby na susednom televízore alebo ak rádiový prijímač zariadenia zachytí hluk z televízora, umiestnite toto zariadenie mimo televízora.

Odmietnutie zodpovednosti

- Spoločnosť Toshiba nezodpovedá za žiadne škody spôsobené zemetrasením, búrkou, povodňou, požiarom, zásahom tretej strany, inými nehodami alebo škodami spôsobenými úmyselným alebo nedbanlivým používaním alebo nesprávnym používaním zariadenia.
- Spoločnosť Toshiba nezodpovedá za žiadne škody spôsobené nedodržaním informácií popísaných v návode na obsluhu.

Utilizácia

- Pri utilizácii zariadenia postupujte podľa zákonov alebo nariadení a pravidiel miestnej samosprávy.

Utilizácia

- Neutilizujte olovené a kyselinové batérie iným spôsobom ako prostredníctvom kanálov v súlade s miestnymi, štátnymi a federálnymi zákonmi.
- Nevyhadzujte olovené a kyselinové batérie na skládky alebo ich nenáležite neutilizujte. Prosíme, pomôžte našej Zemi a kontaktujte miestne agentúry na ochranu životného prostredia, výrobcu batérií alebo zavolajte na bezplatné telefónne číslo (800) 231-1412 spoločnosti Toshiba, ak potrebujete ďalšie informácie o utilizácii.

O používaní Bluetooth®

Toto zariadenie je navrhnuté na použitie s bezdrôtovými zariadeniami Bluetooth®, ktoré sú kompatibilné s profilmi streamovania zvuku A2DP a AVRCP. V používateľskej príručke zariadenia Bluetooth® alebo v technickej podpore zistíte, či je vaše zariadenie podporované Bluetooth®.

■ Použitý frekvenčný rozsah

Toto zariadenie používa frekvenčné pásmo 2,4 GHz. Ostatné bezdrôtové zariadenia však môžu tiež používať frekvenčné pásmo 2,4 GHz a môžu sa navzájom rušiť. Aby ste sa vyhlili rušeniu, zdržte sa súčasného používania tohto zariadenia s inými bezdrôtovými zariadeniami.

■ Certifikácia tohto zariadenia

Toto zariadenie vyhovuje obmedzeniam frekvencie a bolo certifikované podľa zákonov o frekvencii, takže nie je potrebná žiadna licencia na bezdrôtové pripojenie. V niektorých krajinách sú však podľa zákona stíhané nasledujúce akcie:

- Demontáž / úprava zariadenia.

■ Obmedzenia použitia

- Bezdrôtový prenos a / alebo používanie so všetkými zariadeniami s podporou Bluetooth® nie je zaručené.
- Zariadenie s funkciou Bluetooth® musí vyhovovať štandardu Bluetooth® špecifikovanému technológiiu Bluetooth SIG a musí byť overené. Aj keď pripojené zariadenie vyhovuje vyššie uvedenému štandardu Bluetooth®, niektoré zariadenia sa môžu v závislosti od funkcií alebo špecifikácií zariadenia pripojiť alebo fungovať nesprávne.

■ Rozsah použitia

Používajte toto zariadenie do 10 metrov bez prekážok. Rozsah použitia alebo obvod sa môže znížiť v závislosti od akýchkoľvek prekážok, rušivých zariadení, iných osôb v miestnosti alebo štruktúry budovy. Upozorňujeme, že vyššie uvedený rozsah nie je zaručený.

Slovnú značku a logá Bluetooth® vlastní spoločnosť Bluetooth SIG, Inc. a používané na základe licencie.

Nabíjanie batérie

Táto jednotka má vstavanú olovenú nabíjateľnú batériu.

1 Ak chcete spustiť nabíjanie batérie, zapojte dodaný sieťový kábel do zásuvky na zadnej strane zariadenia a potom zasuňte zástrčku do sieťovej zásuvky.

Počas nabíjania batérie sa indikátor CHARGE rozsvieti na červeno. Keď je batéria úplne nabitá (približne 6 až 7 hodín), indikátor CHARGE sa zmení na zelenú. Keď je napätie batérie nízke a je potrebné ju dobiť, indikátor CHARGE bliká načerveno.

Teilebezeichnungen

- | | |
|------------------------------------|----------------------------------|
| 1 Tlačidlo BASS | 13 ►► / TUN.+ Tlačidlo |
| 2 Porty USB | 14 ►► / ⏸ / AUTO Tlačidlo |
| 3 3,5 mm konektor AUX INPUT | 15 P-MODE / M. Tlačidlo |
| 4 6,3 mm konektor MIC 1 | 16 —(10/M./FOLD.)Tlačidlo |
| 5 6,3 mm konektor MIC 2 | 17 ◄◄ / TUN.— Tlačidlo |
| 6 USB NABÍJACÍ port | 18 Regulačný gombík |
| 7 Prepínač POWER | 19 Indikátor CHARGE |
| 8 LIGHT Tlačidlo | 20 Indikátor PAIR |
| 9 ECHO Tlačidlo | 21 Tlačidlo EQ |
| 10 Regulačný gombík VOLUME | 22 DISPLEJ |
| 11 FUNKCIA / ⏻ | 23 FM ANTÉNA |
| 12 +(10/M./FOLD.)Tlačidlo | 24 Zásuvka AC POWER |
| | 25 Káblový mikrofón |

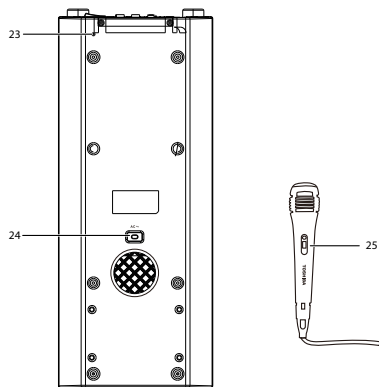
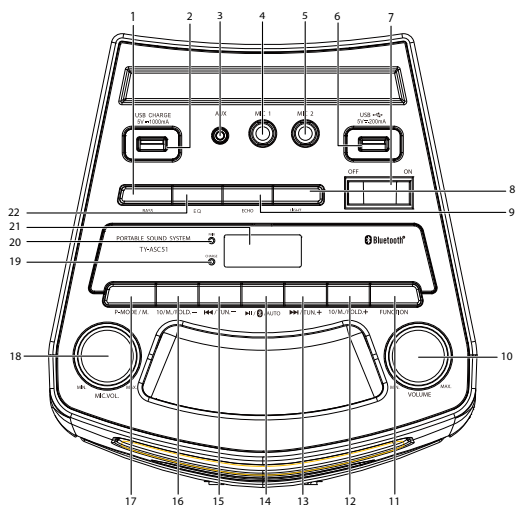

Hlavné funkcie

■ Zapnutie / vypnutie zariadenia

- 1 Prepínač POWER prepnite do polohy ON alebo OFF, aby sa jednotka zapla / vypla.

■ Poznámky

• Ak počas 15 minút v režime USB / Bluetooth® / AUX nevykonáte žiadnu operáciu, zariadenie sa automaticky prepne do pohotovostného režimu. Pokračujte v prevádzke stlačením tlačidla FUNCTION / ⏻ alebo prepnite prepínač POWER do polohy OFF a potom znova do polohy ON, aby sa jednotka zapla.

■ Nastavenie funkčného režimu

- 1 Ak chcete zmeniť prevádzkový režim, stlačením tlačidla FUNCTION na zariadení zvolte funkciu USB / Bluetooth® / AUX / FM.

■ Nastavenie hlasitosti

- 1 Otočením gombíka VOLUME na jednotke zvýšite alebo znížite hlasitosť.
Na displeji sa zobrazí aktuálna úroveň hlasitosti.

■ Funkcia disco svetla

- 1 Opakovaným stláčaním tlačidla LIGHT vyberte iný režim osvetlenia (L-1 až L-8 a OFF) LED indikátora na reproduktore.

L-1: Tmavomodrá l bliká
L-2: bliká červené svetlo
L-3: bliká zelené svetlo
L-4: bliká purpurové svetlo
L-5: bliká žlté svetlo
L-6: bliká svetlomodré svetlo
L-7: bliká biele svetlo
L-8: 7-farebné blikajúce svetlo
Farba sa zmení na tmavomodrú, červenú, zelenú, purpurovú, žltú, svetlomodrú, bielu a potom sa nepretržite mení medzi 7 rôznymi farbami.

■ Funkcia ekvalizéra

- 1 Vyberte režim (FLAT, POP, CLASSIC, JAZZ a ROCK), ktorý najlepšie vyhovuje vášmu hudobnému štýlu. Na displeji sa zobrazí zvolený režim EQ („FLAT“, „POP“, „CLASSIC“, „JAZZ“ alebo „ROCK“).

■ Bas

- 1 Stlačte tlačidlo BASS na zapnutie / vypnutie nízkych frekvencií.
Po zapnutí sa na displeji zobrazí „BASS“.

■ Echo mikrofónu

- 1 Stlačte tlačidlo ECHO na zapnutie / vypnutie echa mikrofónu.
Po zapnutí sa na displeji zobrazí „ECHO“.

Prevádzka cez USB

■ Počúvanie cez USB zariadenie

Toto zariadenie má port USB na prehrávanie hudby.

- 1 Stlačením tlačidla FUNCTION na zariadení zvolíte režim USB.
- 2 Pripojte USB kľúč k portu USB v hornej časti zariadenia.
Na displeji sa na 2 sekundy zobrazí celkový počet priečinkov a potom celkový počet skladieb prehrávaných na zariadení USB.
- 3 Stlačením tlačidla ►II/⊗/ AUTO prehráte a obnovíte prehrávanie.
Na displeji sa zobrazí uplynulý čas a ikona «►».
- 4 Prehrávanie pozastavíte stlačením tlačidla ►II/⊗/ AUTO na zariadení.
Na displeji začne blikať uplynulý čas a «►».
- 5 Na zvolenie požadovanej skladby stlačte ►►/ TUN.+ alebo ◀◀/ TUN.- tlačidlo buď počas prehrávania, buď počas pauzy, kým sa na displeji nezobrazí požadovaná skladba.
Zariadenie automaticky spustí prehrávanie.
- 6 Na vyhľadanie konkrétneho úryvku počas prehrávania stlačte a podržte tlačidlo + alebo tlačidlo ◀◀/ TUN.- na rýchly posun vpred a vzad, kým sa nedosiahne požadovaný bod (úryvok), potom tlačidlo uvoľníte pre normálne prehrávanie.
Od tejto chvíli sa prehrávanie začne znova.
- 7 Ak chcete prejsť na skladbu +/- 10 stlačte tlačidlá + alebo - (10/ M./ FOLD.).
- 8 Ak chcete vybrať priečinok +/- stlačte a podržte tlačidlo + alebo - (10/ M./ FOLD.).

Opatrnosť

- Aby ste sa vyhlí škodlivému rušeniu, vždy pripájajte zariadenia USB priamo k zariadeniu. Na pripojenie zariadení USB k zariadeniu nepoužívajte predlžovací kábel USB.

■ Na opakovanie jednej cestičky

- 1 Počas prehrávania stlačte tlačidlo P-MODE / M na zariadení.
Na displeji sa zobrazí «↶» a aktuálna skladba sa bude opakovane prehrávať.
- 2 Ak chcete zrušiť opakované prehrávanie, stlačte tlačidlo P-MODE / M na zariadení, kým z displeja nezmizne «↶».

■ Opakovať priečinok

- 1 Stlačte tlačidlo P-MODE / M na zariadení, kým sa na displeji nezobrazí «↶ FOLDER».
Aktuálny priečinok sa bude nepretržite opakovat.
- 2 Ak chcete zrušiť opakované prehrávanie, stlačte tlačidlo P-MODE / M na zariadení, kým z displeja nezmizne «↶ FOLDER».

■ Na opakovanie všetkých skladieb

- 1 Stlačte tlačidlo P-MODE / M na zariadení, kým sa na displeji nezobrazí «↶».
Všetky skladby na zariadení USB sa budú opakovane prehrávať.
- 2 Ak chcete zrušiť opakované prehrávanie, stlačte tlačidlo P-MODE / M na zariadení, kým z displeja nezmizne «↶».

Náhodné prehrávanie

- 1 Stlačte tlačidlo P-MODE / M na zariadení, kým sa na displeji nezobrazí „RAND“.
Náhodné prehrávanie sa spustí automaticky od nasledujúcej skladby.
- 2 Ak chcete zrušiť opakované prehrávanie, stlačte tlačidlo P-MODE / M na zariadení, kým z displeja nezmizne „RAND“.

■ Nabíjanie zariadenia pripojeného k portu USB CHARGE

Zariadenie pripojené k portu USB CHARGE na zariadení môžete nabíjať.

- 1 Pripojte svoje zariadenie k portu USB CHARGE v hornej časti zariadenia.
Začne sa nabíjanie pripojeného zariadenia.

Poznámky

- Nabíjanie nemusí byť možné pre zariadenia s nízkou prúdovou kapacitou (kapacita batérie je približne 50 mAh alebo menej).
- Keď je zariadenie vypnuté, nie je možné nabíjať zariadenia z dôvodu nízkeho nabitia batérie.
- Ak chcete nabiť mobilné zariadenie pripojené k portu USB CHARGE, najskôr k mobilnému zariadeniu pripojte prepájací kábel USB a potom ho zapojte do konektora USB na bočnej strane zariadenia. Nabíjanie sa nemusí začať, ak sa najskôr pripojíte ku konektoru USB na bočnej strane zariadenia a potom k mobilnému zariadeniu.
- Keď vykonávate pripojenie AUX a pripojenie na nabíjanie prostredníctvom USB k rovnakému mobilnému zariadeniu, najskôr pripojte mobilné zariadenie k portu USB CHARGE na nabíjanie a potom vykonajte pripojenie AUX. Nabíjanie sa nemusí začať, ak je pripojenie AUX vykonané pred nabíjaním prostredníctvom USB.
- Aj keď vložíte pamäťovú kartu USB do portu USB CHARGE, zariadenie nebude prehrávať hudbu.

Prevádzka cez Bluetooth®

- 1 Stlačením tlačidla FUNCTION na zariadení vyberte režim Bluetooth®.
Na displeji sa zobrazí „bt“, indikátor PAIR začne blikať a zariadenie prehrá zvuk upozornenia.
- 2 Podľa pokynov v používateľskej príručke vášho zariadenia aktivujte na svojom zariadení Bluetooth®, vyhľadajte „TY-ASC51“ a pripojte sa. V prípade potreby zadajte heslo „0000“.
Indikátor PAIR sa rozsvieti a zariadenie prehrá zvuk upozornenia.
- 3 Ovládajte prehrávanie z externého zariadenia.
- 4 Otočením regulačného gombíka VOLUME na zariadení alebo nastavením hlasitosti na externom zariadení hlasitosť zvýšite alebo znížite podľa potreby.

Poznámky

- Bluetooth® vypnete stlačením a podržaním tlačidla ►II/⊗/ AUTO.
- Prehrávanie môžete začať a pozastaviť stlačením tlačidla ►II/⊗/ AUTO.
- Požadovanú skladbu môžete vybrať ►►/ TUN.+ alebo ◀◀/ TUN.- tlačidlo.
- Bluetooth® funguje najlepšie do 10 metrov.

AUX v práci

- 1 Stlačením tlačidla FUNCTION na zariadení zvolte režim „AUX“.
- 2 Pripojte zvukové zariadenie k vstupnému konektoru AUX zariadenia pomocou zvukového kábla.
- 3 Ovládajte prehrávanie z externého zariadenia.
- 4 Otočením regulačného gombíka VOLUME na zariadení alebo nastavením hlasitosti na externom zariadení hlasitosť zvýšite alebo znížite podľa potreby.

Prevádzka v pásme FM

■ Počúvanie FM rádia

- 1 Stlačením tlačidla FUNCTION na zariadení zvolte režim „FM“.
- 2 Stlačte ►► / TUN.+ alebo ◀◀ / TUN.– tlačidlo na naladenie stanice. Stlačte a podržte ►► / TUN.+ alebo ◀◀ / TUN.– tlačidlo na automatické ladenie. Ladenie sa automaticky zastaví po prijatí stanice.
 - Automatické ladenie sa môže zastaviť kvôli hluku príjmu. V takom prípade vykonajte automatické nastavenie znova.
- 3 Otočením regulačného gombíka VOLUME na zariadení zvýšite alebo znížite hlasitosť.

■ Prednastavené automatické nastavenie

Stlačte a podržte tlačidlo ►► / ◻ / AUTO zariadenie sa automaticky naladí a naladí všetky stanice, ktoré je možné prijímať vo vašom regióne, do 30 predvolených kanálov.

■ Manuálne prednastavenie

- 1 Vyberte požadovanú stanicu pomocou manuálneho ladenia alebo automatického zastavenia.
- 2 Stlačte tlačidlo P-MODE / M. Prednastavené číslo bude blikať.
- 3 Stlačením tlačidla + alebo – (10/ M./ FOLD.) zvolte prednastavené číslo. Môžete si vybrať od „P01“ do „P30“.

Poznámka

• Ak do 5 sekúnd nevykonáte operáciu, zariadenie sa automaticky vráti do normálneho režimu príjmu.

- 4 Znova stlačte tlačidlo P-MODE / M.

Prednastavené číslo sa rozsvieti. Prednastavené číslo bude prednastavené.

■ Vyberte prednastavené rozhlasové stanice

Počas príjmu rádiových signálov stlačte tlačidlo + alebo – (10/ M./ FOLD.).

• Pri každom stlačení tlačidla sa zobrazí predvolené číslo a frekvencia rozhlasovej stanice.

Prevádzka konektora mikrofónu

Vstup pre mikrofón je k dispozícii vo všetkých režimoch.

- 1 Pripojte mikrofón ku konektoru 6,3 mm MIC 1 alebo MIC 2 na zariadení.
- 2 Otočte MIC VOL. regulačný gombík na zariadení na zvýšenie alebo zníženie hlasitosti.

Obsluha

■ Obsluha hlavnej jednotky

Škrvny zľahka utrite mäkkou handričkou. Ak je škrvna silná, utrite ju handričkou navlhčenou v slabom roztoku pracieho prostriedku a pevne vyžmýkajte a potom utrite suchou handričkou.

• Nepoužívajte benzén, riedidlo atď. Nestriekajte na puzdro prchavé chemikálie, ako sú insekticídy.

Technické charakteristiky

Oddiel pamäte USB

| | |
|---------------------|----------------------------------|
| Formát prehrávania | MP3 |
| Pamäť | od 32 MB do 32 GB |
| Podporovaná pamäť | USB1.1 alebo USB2.0 |
| Prehrávateľná pamäť | USB Certifikovaný produkt USB-IF |

Oddiel Bluetooth®

| | |
|--------------------------------------|---------------------------------------|
| Špecifikácia Bluetooth® | Version 5.0 |
| Klasifikačná bezdrôtového zariadenia | Trieda 2 |
| Podporovaný profil | A2DP, AVRCP |
| Frekvencia | 2,402-2,480 GHz (2,4 GHz ISM segment) |
| Prevádzková vzdialenosť | až 10 m |

Terminál

| | |
|----------------|---|
| Vstup / výstup | φ Vstupný konektor AUX 3,5 mm, φ Konektor pre vstup mikrofónu 6,3 mm x 2 |
|----------------|---|

Všeobecný

| | |
|---|---|
| Napájanie elektrickým prúdom | AC 100-240 V, 50/60 Hz |
| Spotreba energie | 40 W |
| Maximálny výstupný výkon | 25 W x 2 |
| Vstavaná batéria | 12 V, 4 Ah, olovená a kyselinová batéria |
| Čas nabíjania | Pribl. 7 hodín |
| Prevádzková doba Približná doba prehrávania hudby cez Bluetooth® | Pribl. 5 hodín pri hlasitosti 80% |
| Prevádzkový čas Čas prehrávania hudby prostredníctvom line-in | Pribl. 5 hodín pri 80% hlasitosti USB |
| USB port Výstup jednosmerného prúdu | 5 V, 200 mA |
| USB port CHARGE | 5 V, 1000 mA |
| Veľkosť | pribl. 202 (Š) x 214 (H) x 500 (V) mm |
| Hmotnosť | pribl. 6,3 kg |
| Príslušenstvo | Napájací kábel, káblový mikrofón. Návod na obsluhu. |

Technické charakteristiky a vzhľad sa môžu zmeniť bez predchádzajúceho upozornenia.

Riešenie zložítostí pomocou

| Jav | Príčina | Náprava |
|---------------------------------|---|--|
| Spoločný blok | | |
| Na výstupe nie je žiadny zvuk. | <ul style="list-style-type: none"> • Zástrčka je odpojená. • Batéria je vybitá. • Úroveň hlasitosti je nízky. • Zdroj nie je správne zvolený. | <ul style="list-style-type: none"> • IZasuňte zástrčku úplne. • Nabite batériu. • Upravte úroveň hlasitosti. • Prepnite zariadenie na správny zdroj. |
| Oddiel pamäte USB | | |
| Prehrávanie sa nespúšťa. | • Súbor MP3 sa neprehráva. | • Uistite sa, že ide o súbor MP3, ktorý je možné prehrať. |
| Zariadenie sa nepodarilo nájsť. | • Zariadenie nie je správne pripojené. | • Pripojte zariadenie správne. |

Poznámky

- Ak zariadenie nepracuje alebo sa počas prehrávania zo zariadenia USB správne nezobrazuje, vypnite napájanie jedným stlačením vypínača POWER ON / OFF, potom odpojte sieťový kábel a znova ho zapojte. Potom vráťte zariadenie do režimu USB a spustíte prehrávanie zo zariadenia USB.
- Pri dlhodobom používaní zariadenia sa v niektorých častiach puzdra trochu zahrieva. Nejde o poruchu.

Správna utilizácia tohto výrobku. Tento štítok naznačuje, že tento výrobok nesmie byť utilizovaný spolu s iným domovým odpadom v celej EÚ. Aby ste predišli možnému poškodeniu životného prostredia alebo zdravia ľudí nekontrolovanou utilizáciou odpadu, utilizujte ho zodpovedne, aby ste podporili trvalo udržateľné opätovné využitie materiálnych zdrojov. Na vrátenie použitého zariadenia použite systémy vrátenia a zberu alebo kontaktujte predajcu, u ktorého ste výrobok kúpili. Môžu odovzdať tento výrobok na ekologickú recykláciu.



OBMEDZENÁ ZÁRUKA

VÁŽENÝ ZÁKAZNÍK! ĎAKUJEME VÁM ZA ZAKÚPENIE ZARIADENIA.

POUŽÍVANIE ZARIADENIA ZNAMENÁ VÁŠ SÚHLAS S PODMIENKAMI TEJTO ZÁRUKY. PRED POUŽITÍM SI PROSÍME POZORNE PREČÍTAŤ TÚTO ZÁRUKU. ZARIADENIE NEPOUŽÍVAJTE, AK NESÚHLASÍTE S PODMIENKAMI TEJTO ZÁRUKY A NEPOUŽITÉ ZARIADENIE VRÁTITE SVOJMU PREDAJCOVI NA VRÁTENIE PEŇAZÍ.

Táto záruka je platná po dobu 2 (dvoch) rokov od dátumu nákupu Zariadenia. Táto záruka dopĺňa a v žiadnom prípade neobmedzuje ústavné práva spotrebiteľov. Záručný servis Zariadenia sa vykonáva iba za predpokladu prísneho dodržiavania prevádzkových pravidiel a bezpečnostných požiadaviek uvedených v sprievodnej dokumentácii k Zariadeniu. Ak sa počas záručnej doby zistia na zariadení akékoľvek výrobné chyby, budú bezplatne odstránené.

Pred začatím postupu pre získanie záručného servisu si prečítajte tipy na riešenie problémov na <https://service.uniondistribution.eu>. Ak tipy na riešenie problémov nepomohli problém vyriešiť, postupujte podľa online postupu na <https://service.uniondistribution.eu> alebo zavolajte zákaznicky servis na telefónne číslo v krajine vášho bydliska na <https://service.uniondistribution.eu>.

Ak spoločnosť zistí, že zariadenie za normálnych podmienok použitia nefunguje správne v súlade s návodom na použitie, počas záručnej doby spoločnosť opraví alebo vymení zariadenie alebo vám vráti kúpnu cenu za predpokladu, že sa na vás vzťahujú miestne zákony, pokiaľ nie je ustanovené inak.

Počas opravy je možné použiť nové alebo repasované diely. Zariadenie je možné nahradiť novým alebo repasovaným zariadením. Všetky vymenené Zariadenia a / alebo ich súčasti alebo príslušenstvo sú majetkom spoločnosti. Oprava alebo výmena môže zahŕňať inštaláciu najnovšieho systému alebo firmvéru. Na vymenený komponent alebo zariadenie sa poskytuje záruka v trvaní dlhšej ako tri (3) mesiace alebo po zvyšok pôvodnej záručnej doby.

Záručné obmedzenia

Táto záruka neplatí, ak:

- ak bolo sériové číslo Zariadenia zmenené, odstránené alebo nečitateľné.

Táto záruka zaniká, ak je Zariadenie poškodené v dôsledku:

- mechanického poškodenia, vniknutia kvapaliny alebo iných cudzích predmetov (vrátane hmyzu) do výrobku;
- zásahu bleskom, požiaru, záplav, nedostatku vetrania a iných dôvodov, ktoré výrobca nemôže ovplyvniť;
- používania výrobkov v rozpore s návodom na obsluhu;
- opravy alebo prispôsobenia Zariadenia vykonanej ktoroukoľvek osobou alebo organizáciou, s výnimkou autorizovaných servisných partnerov.
- ak škody (nedostatky) súvisia s nedodržaním štandardu telekomunikačných, káblových a napájacích sietí, výkonu rádiového signálu, a to aj v dôsledku vlastností terénu a iných vonkajších faktorov, na hranici alebo mimo oblasti pokrytia siete, pripojením k iným chybným alebo nevhodným zariadeniam.
- zmena softvéru zariadenia: zmena internej verzie firmvéru zariadenia, inštalácia neodporúčaného softvéru, problémy pri zadávaní programového kódu zariadenia, problémy pri používaní softvéru tretej strany, vrátane napríklad pokusov prekonať akékoľvek technické obmedzenia, bezpečnostný systém alebo zariadenia na ochranu autorských práv atď., alebo používanie v spojení s akýmkoľvek neoprávneným programom, infekcia / alebo vírus.

Táto záruka sa nevzťahuje na prípadné škody priamo alebo nepriamo spôsobené výrobkom ľuďom, majetku alebo zvieratám a nezodpovedá za ne, ak k tomu došlo v dôsledku nedodržania pravidiel prevádzky, úmyselného alebo neobalého konania kupujúceho alebo tretej strany. Rovnako nie je prijatá žiadna zodpovednosť za prípadné škody priamo alebo nepriamo spôsobené zariadením v dôsledku straty, poškodenia alebo zmeny používateľských údajov alebo informácií. Ak parametre zariadenia nie sú v súlade s miestnymi právnymi predpismi, používateľ by nemal používať zariadenie ani ďalšie možnosti.

Táto záruka sa vzťahuje na zariadenia zakúpené na osobné a neziskové použitie.



<https://service.uniondistribution.eu>

TOSHIBA

TY-ASC51

HU

Toshiba hordozható audiórendszer

Használati útmutató

Köszönjük, hogy ezt a hordozható hangrendszert választotta. A termék biztonságos használata érdekében kérjük, hogy használat előtt figyelmesen olvassa el ezt a használati útmutatót. Elovásását követően őrizze meg ezt az útmutatót biztonságos helyen, hogy később is hivatkozhatson rá szükség esetén.



Óvintézkedések

Az alábbiakban ismertetjük a felhasználót illetve más személyeket veszélyeztető helyzetek, valamint a vagyoni károk megelőzéséhez szükséges információkat. A nem megfelelő kezeléssel adódó veszély vagy kár különböző kategóriáit a „Jelölés leírás” tartalmazza. A szimbólumok jelentését a „Szimbólumleírás” tartalmazza.

Fontos megjegyzések

- A jelen kézikönyv csak egy használati útmutató, és nem minősül beállítási kritériumnak.
- Kérjük, csak a gyártó által meghatározott tartozékokat / mellékleteket használjon.



Az egyenlő oldalú háromszögben elhelyezett nyílhegyű villám szimbólum arra figyelmeztet, hogy a készülék belsejében olyan szigetetlen veszélyes feszültség van, amely elegendő nagyságú ahhoz, hogy áramütést okozzon.



Az egyenlő oldalú háromszögben elhelyezett nyílhegyű villám szimbólum arra figyelmeztet, hogy a készülék belsejében olyan szigetetlen veszélyes feszültség van, amely elegendő nagyságú ahhoz, hogy áramütést okozzon.



Figyelmeztetések: Az áramütés kockázatának csökkentése érdekében ne vegye le a készülékről a fedelet (vagy a hátsó panelt). A készülék **NEM TARTALMAZ** a felhasználó által karbantartható alkatrészeket. Bizza szakképzett személyre a **KOCKÁZAT** karbantartását.



Ez a szimbólum azt jelzi, hogy a készülék a veszélyes hálózati feszültség és a felhasználó által hozzáférhető részek között kettős szigeteléssel van ellátva.

■ FIGYELMEZTETÉS

- Legalább 5 cm a készülék körül a megfelelő szellőzés érdekében.
- A szellőzés akadályozása elkerülésének érdekében, ne takarja a szellőzőnyílásokat újsággal, terítővel, függönnyel. stb.
- Ne helyezzen a készülékre nyílt tűzforrást (például gyertyát).

Jelölés leírás



FIGYELMEZTETÉS

Halál vagy súlyos sérülés veszélyét jelzi.



OPATRNOŠŤ

A fennálló kisebb sérülések vagy anyagi károk kockázatát jelzi.

Szimbólumleírás



A „Tilos” vagy „nem szabad” jelölése képekkel és szöveggel.



A „Kötelező intézkedés” vagy „Kövesse az utasításokat” jelölése képekkel és szöveggel.

Mi a teendő eltérés esetén

⚠ Figyelmeztetés!

- Meghibásodás esetén azonnal hagyja abba a készülék használatát.
- Azonnal csatlakoztassa le a készüléket a hálózati feszültségről, amennyiben víz vagy egyéb idegen tárgy került a készülékbe.



Ez tüzet vagy áramütést okozhat. Azonnal csatlakoztassa le a készüléket a hálózati feszültségről, és haladéktalanul lépjen kapcsolatba a forgalmazóval javítás céljából.

Hálózati kábel és hálózati csatlakozó

⚠ Figyelmeztetés!

- Amennyiben por van a dugó felületén, távolítsa el a port.
- A hálózati csatlakozót kikapcsoló eszközként használják, a kikapcsoló eszköz működőképes állapotban maradjon.
- A hálózati kábel kezelése alatt vegye figyelembe az alábbi utasításokat



• Ne károsítsa meg a hálózati kábelt. • Ne módosítsa a hálózati kábelt • Ne tegye ki hőforrás hatásának a hálózati kábelt. • Ne húzza a hálózati kábelt • Ne tegyen nehéz tárgyakat a hálózati kábelre • Ne csippentse meg a hálózati kábelt. • Ne hajlítsa meg erővel a hálózati kábelt. • Ne csavarja meg a hálózati kábelt. • Ne kösse össze a hálózati kábelt. Ez tüzet vagy áramütést okozhat.



- Ne dugja be és ne húzza ki nedves kézzel a hálózati csatlakozót a fali (hálózati) aljzattól. Ez tüzet vagy áramütést okozhat.

⚠ Legyen óvatos

Húzza ki a csatlakozót a fali (hálózati) aljzattól a csatlakozónál fogva, ne húzza a hálózati kábelt. Amennyiben hosszútávon nem használja a készüléket, csatlakoztassa le azt a hálózati feszültségről. Ez tüzet vagy áramütést okozhat.



Csak a készülékhez mellékelt hálózati kábelt használjon. Ne használjon más kábelt. Ez tüzet vagy áramütést okozhat.

Használati előírások

⚠ Figyelmeztetés!

- Ne szerelje szét, ne javítsa és ne módosítsa a készüléket.
- Ne helyezzen idegen tárgyakat a készülékbe.
- Villámás esetén ne érintse meg az antennát vagy a hálózati kábelt.



Ez tüzet vagy áramütést okozhat.
• A készülék mérsékelt éghajlati körülmények közti használata

⚠ Biztonsági előírások!

A készülék áthelyezése előtt húzza be az antennát és húzza ki a hálózati csatlakozót a fali (hálózati) aljzattól. Ennek elmulasztása tüzet, áramütést vagy sérülést okozhat.



- Ne lépjen a készülék tetejére.
- Ne tegyen nehéz tárgyakat a készülékre.
- Ne zárja el a szellőzőnyílást.
- Ha a készülék csatlakozóját kikapcsoló eszközként használják, akkor annak működőképesnek kell maradnia.
- Az esetleges halláskárosodások megelőzése érdekében ne hallgasson zenét nagy hangerővel hosszabb ideig. Ez tüzet vagy áramütést okozhat.



Ha a készüléket hosszú ideig használaton kívül hagyja, a beépített újratölthető akkumulátor az önkisülés miatt túlságosan lemerül, és a töltési kapacitás romolhat, vagy az akkumulátor leállhat. Évente egyszer vagy kétszer töltsen fel az akkumulátort 7 órán keresztül, még akkor is, ha nem használja a készüléket.

Felszerelési hely

⚠ Figyelmeztetés!

- Helyezze a készüléket szilárd, sík felületre, közvetlen napfénytől vagy túlzott hőtől távol.
- A készüléket ne tegye zárt, beépített helyre, pl. könyvszekrénybe vagy polcra, mert a készülék szellőzőnyílásai blokkolódhatnak. Tárolja a készüléket jól szellőző környezetben.
- A készüléket fedő felületek nem akadályozhatják a szellőzést.
- Ne takarja el a szellőzőnyílásokat újsággal, terítővel, függönyvel stb.
- A tűz vagy áramütés megelőzése érdekében a készüléket ne érje eső vagy nedvesség. A készüléket ne érje csepegő vagy fröccsenő folyadék.



A készülékre, vagy a készülék közelébe ne helyezzen folyadékkal töltött tárgyat, például vázát.



- A készülék hálózati csatlakozóját kikapcsoló eszközként használják, a kikapcsoló eszköznek működőképesnek kell maradnia. Ez tüzet vagy áramütést okozhat.

Megjegyzés

- Ha a melletti TV-n színváltozás történik, vagy ha a készülék rádiója a TV okozta zajt észlel, tartsa a készüléket TV-től távol.

A felelősség elutasítása

- A Toshiba nem vállal felelősséget a földrengés, zivatar, árvíz, tűz, harmadik fél intézkedései, egyéb balesetek vagy a felhasználó szándékos vagy gondatlan használata vagy visszaélés által okozott károkért.
- A Toshiba továbbá nem vállal felelősséget a felhasználói útmutatóban leírt információk be nem tartásából eredő károkért.

Hulladékkezelés

- Hulladékkezeléskor tartsa be a helyi törvényeket, rendeleteket illetve előírásokat.

Hulladékkezelés

- Az ólom-sav akkumulátorokat csak a helyi, állami és szövetségi törvényeknek megfelelően lehet megsemmisíteni.
- Az ólom-sav akkumulátorok hulladéklerakókba való kidobása illetve nem megfelelő megsemmisítése tilos. Kérjük, segítsen bolygónknak azzal, hogy kapcsolatba lép a helyi környezetvédelmi ügynökségekkel, az akkumulátorgyártóval vagy felhívja a Toshiba ügyfélszolgálatát a (800) 231-1412 ingyenes telefonszámon a bővebb hulladékkezelésről szóló információ érdekében.

Bluetooth®

A jelen készüléket az A2DP és AVRCP audio streaming profillokkal összeillő Bluetooth® vezeték nélküli eszközökkel való használatra dolgozták ki. Amennyiben Ön nem biztos abban, hogy készüléke támogatja-e a Bluetooth® funkciót, kérjük, használja a Bluetooth® készüléke használati útmutatóját vagy vegye fel a kapcsolatot az ügyfélszolgálatl.

■ A használt frekvenciatartomány

Ez a készülék a 2,4 GHz -es frekvenciasávot használja. Más vezeték nélküli eszközök azonban úgyszintén használhatják a 2,4 GHz -es frekvenciasávot, és ezzel interferenciát okozhatnak. Az interferencia elkerülése érdekében ne használja ezt a készüléket más vezeték nélküli eszközökkel egyidejűleg.

■ A készülék tanúsítása

A jelen készülék megfelel a frekvenciakorlátozásoknak, és átment a frekvenciákról szóló törvény szerinti tanúsításon, így nincs szükség vezeték nélküli kapcsolatra vonatkozó engedélyre. Egyes országokban azonban a következő cselekményeket bünteti a törvény:

- Az egység szétszerelése / módosítása.

■ Használati korlátozások

- A vezeték nélküli átvitel és / vagy minden Bluetooth®-kompatibilis eszközzel való használat nincs biztosítva.
- A Bluetooth® eszköznek meg kell felelnie a Bluetooth SIG által meghatározott Bluetooth® szabványnak, és hitelesítettnek kell lennie. Még akkor is, ha a csatlakoztatott eszköz megfelel a fent említett Bluetooth® szabványnak, előfordulhat, hogy egyes eszközök nem csatlakoznak, vagy nem működnek megfelelően az eszköz funkcióitól vagy specifikációitól függően.

■ Felhasználási előírások

Használja ezt a készüléket 10 méteres akadálymentes távolságon belül. A használati tartomány vagy a kerület csökkenthető az akadályok, a zavaró eszközök, a helyiségben tartózkodók vagy az épület szerkezetétől függően. Felhívjuk figyelmét, hogy a fenti tartomány nem garantált.

A Bluetooth® szójel és logó a Bluetooth SIG, Inc. tulajdonában vannak és azokat engedély alapján használják.

Elemcsere

Ez a készülék beépített ólom-sav akkumulátorral rendelkezik.

1 Az akkumulátor töltésének megkezdéséhez csatlakoztassa a mellékelt hálózati kábelt a készülék hátoldalán található aljzathoz, majd csatlakoztassa a hálózati aljzathoz.

A CHARGE jelzőfény pirosan világít az akkumulátor töltődése alatt. Amennyiben az akkumulátor teljesen fel van töltve (a töltési idő 6-7 óra), a CHARGE jelző zölden világít. Amennyiben az akkumulátor feszültsége alacsony és szükség van az újra töltésre, a CHARGE jelzőfény pirosan villog.

Alapvető funkciók

■ A készülék be- / kikapcsolása

1 A készülék be- / kikapcsolásához állítsa a POWER kapcsolót ON vagy OFF állásba.

Megjegyzések

- Ha 15 percig nem végez semmilyen műveletet USB / Bluetooth® / AUX módban, a készülék automatikusan készenléti üzemmódba lép. A működés folytatásához nyomja meg a FUNCTION /  gombot. Alternatív megoldásként fordítsa a POWER kapcsolót OFF állásba, majd kapcsolja át ismét ON állásba a készülék bekapcsolásához.

■ A funkcionális üzemmód beállítása

1 Az üzemmód megváltoztatásához nyomja meg a készüléken a FUNCTION gombot az USB / Bluetooth® / AUX / FM funkció kiválasztásához.

■ Hangerőszabályozás

1 A hangerő növeléséhez vagy csökkentéséhez forgassa meg a VOLUME gombot a készüléken. A kijelzőn megjelenik az aktuális hangerőszint.

Teilebezeichnungen

- | | |
|---|--|
| 1 BASS gomb | 13  / TUN.+ gomb |
| 2 USB csatlakozók | 14  /  / AUTO gomb |
| 3 3,5 mm AUX INPUT | 15  / TUN.- gomb |
| 4 6,3 mm MIC 1 csatlakozó | 16 -(10/M./FOLD.)gomb |
| 5 6,3 mm MIC 2 csatlakozó | 17 P-MODE / M. gomb |
| 6 Töltőelem USB csatlakozója | 18 MIC. VOL. |
| 7 POWER kapcsoló | 19 CHARGE jelző |
| 8 LIGHT gomb | 20 PAIR jelző |
| 9 ECHO gomb | 21 KIJELZŐ |
| 10 VOLUME gomb | 22 EQ gomb |
| 11 FUNCTION /  | 23 FM-ANTENNA |
| 12 +(10/M./FOLD.)gomb | 24 AC POWER |
| | 25 Vezetékes mikrofon |

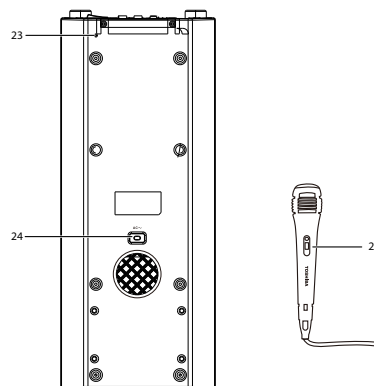
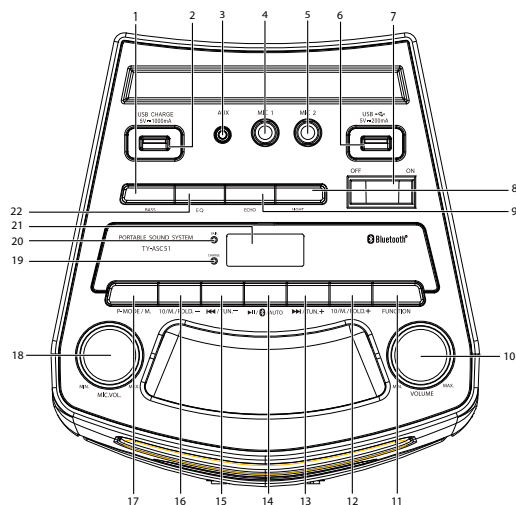

■ Diszkó fény funkció

1 A LIGHT gomb ismételt megnyomásával válasszon egy másik világítási üzemmódot (L-1 és-L-8 közül és OFF) a hangszóró LED-kijelzőjén.

L-1: Az I kék villog

L-2: Villogó piros lámpa

L-3: Villogó zöld lámpa

L-4: Villogó lila lámpa.

L-5: Villogó sárga lámpa

L-6: Villogó kék lámpa

L-7: Villogó fehér lámpa

L-8: 7 színnel villogó lámpa

A szín kékre, pirosra, zöldre, lilára, sárgára, ciánkékre, fehérre változik, majd folyamatosan 7 különböző szín között változik.

■ Equalizer funkció

1 Nyomja meg többször az EQ gombot egy másik equalizer üzemmód kiválasztásához. Válassza ki a zenei stílusának legjobban megfelelő módot (FLAT, POP, CLASSIC, JAZZ és ROCK). A kijelzőn megjelenik a kiválasztott equalizer üzemmód („FLAT”, „POP”, „CLASSIC”, „JAZZ” vagy „ROCK”).

■ Basszus

1 Nyomja meg a BASS gombot a mélyhang be- / kikapcsolásához.

Bekapcsoláskor a kijelzőn megjelenik a „BASS”.

■ Mikrofon visszhang

1 Nyomja meg az ECHO gombot a mikrofon visszhang be- / kikapcsolásához.

Bekapcsoláskor a kijelzőn megjelenik az „ECHO”.

USB

■ USB-eszköz hallgatása

A zenelejátszás a beépített USB -port segítségével lehetséges.

1 A USB üzemmód kiválasztásához nyomja meg a készüléken a FUNCTION gombot.

2 Csatlakoztassa az USB -tárolóeszközt a készülék tetején található USB -porthoz.

A kijelzőn 2 másodpercig megjelenik a mappák száma, majd az USB -eszközön lejátszandó zeneszámok száma.

3 A lejátszáshoz és a lejátszás folytatásához nyomja meg a ►II / Ⓞ / AUTO gombot.

A kijelzőn megjelenik az eltelt idő és a ►" ikon.

4 A lejátszás szüneteltetéséhez nyomja meg a készüléken a ►II / Ⓞ / AUTO gombot.

A kijelzőn villogni kezd az eltelt idő és a ►" ikon.

5 Nyomja meg a ►► / TUN.+ vagy ◀◀ / TUN.- gombot a kívánt szám kiválasztásához nyomja meg a gombot lejátszás vagy leállítás közben, amíg a kívánt műsorszám meg nem jelenik a kijelzőn.

A készülék automatikusan elindítja a lejátszást.

6 Lejátszás közben nyomja meg és tartsa lenyomva a ►► / TUN.+ gombot egy bizonyos rész kereséséhez vagy ◀◀ / TUN.- gombot a gyors előre- és visszatekeréshez, amíg el nem éri a kívánt pontot (számot), majd engedje el a gombot a normál lejátszáshoz.

Ettől kezdve a lejátszás újra kezdődik. .

7 A +/- 10 számhoz való átugráshoz nyomja meg a gombot + vagy - (10/M./FOLD.) .

8 A +/- mappa kiválasztásához nyomja meg és tartsa lenyomva a gombot + vagy - (10/M./FOLD.).

Biztonsági előírások!

• A káros interferencia elkerülése érdekében mindig csatlakoztassa az USB -eszközöket közvetlenül a készülékhez. Ne használjon USB hosszabbító kábelt az USB -eszközök csatlakoztatásához a készülékhez.

■ Egy zeneszám megismétléséhez

1 Lejátszás közben nyomja meg a készüléken a P-MODE / M gombot.

A kijelzőn megjelenik a "↺" és az aktuális szám ismételt lejátszásra kerül.

2 Az ismételt lejátszás megszakításához nyomja meg a készüléken a P-MODE / M gombot egészen addig, amíg a "↺" eltűnik a kijelzőről.

■ Mappa ismétlése

1 Nyomja meg a készüléken a P-MODE / M gombot, amíg a "↺ FOLDER" felirat meg nem jelenik a kijelzőn.

Az aktuális mappa folyamatosan ismétlődni fog.

2 Az ismételt lejátszás megszakításához nyomja meg a készüléken a P-MODE / M gombot, egészen addig, amíg a "↺ FOLDER" el nem tűnik a kijelzőről.

■ Az összes szám ismétlése

1 Nyomja meg a P-MODE / M gombot a készüléken, amíg a "↺" felirat meg nem jelenik a kijelzőn.

Az USB-eszközön lévő összes szám ismételt lejátszásra kerül.

2 Az ismételt lejátszás megszakításához nyomja meg a készüléken a P-MODE / M gombot addig, amíg a "↺" eltűnik a kijelzőről.

■ Véletlenszerű lejátszás

1 Nyomja meg a készüléken a P-MODE / M gombot addig, amíg a „RAND” felirat meg nem jelenik a kijelzőn.

A véletlenszerű lejátszás automatikusan elindul a következő számról.

2 Az ismételt lejátszás megszakításához nyomja meg a készüléken a P-MODE / M gombot, amíg a "RAND" el nem tűnik a kijelzőről.

■ Az USB CHARGE porthoz csatlakoztatott eszköz töltése

A készülék USB CHARGE portjához csatlakoztatott eszközt lehet tölteni.

1 Csatlakoztassa a készüléket a készülék tetején található USB CHARGE porthoz.

Ezzel elindul a csatlakoztatott eszköz töltése.

Megjegyzések

- A töltés lehetetlen lehet alacsony áramerősségű eszközök esetén (az akkumulátor kapacitása körülbelül 50 mAh vagy kevesebb).
- Az eszközöket nem lehet tölteni, amikor a készülék ki van kapcsolva az alacsony akkumulátor -töltöttség miatt.
- A USB CHARGE porthoz csatlakoztatott mobilkészíték töltéséhez először csatlakoztassa az USB csatlakozókábelt a mobilkészítékhez, majd csatlakoztassa az eszköz oldalán található USB csatlakozóhoz. Előfordulhat, hogy a töltés nem indul el, ha először a készülék oldalán található USB -csatlakozóhoz, majd a mobilkészítékhez csatlakozik.
- Amikor AUX- és USB -töltőcsatlakozást hoz létre ugyanahoz a mobilkészítékhez, először csatlakoztassa a mobilkészíték az USB CHARGE porthoz töltéshez, majd hozza létre az AUX -csatlakozást. Előfordulhat, hogy a töltés nem indul el, ha az AUX csatlakozás az USB töltés előtt történt.
- A készülék nem játszik le zenét még akkor is ha behelyezi az USB CHARGE portba USB a memóriakártyát.

Bluetooth®

1 A Bluetooth® üzemmód kiválasztásához nyomja meg a készüléken a FUNCTION gombot.

TA kijelzőn a „bt” felirat jelenik meg, a PAIR jelzőfény villogni kezd, és a készülék értesítési hangot ad ki.

2 Aktiválja a Bluetooth®-ot, keresse meg a „TY-ASC51” készüléket, és csatlakozzon a készülék felhasználói útmutatójában található utasításoknak megfelelően. Ha szükséges, írja be a "0000" jelszót.

A PAIR jelzőfény kigyullad, és a készülék értesítést fog lejátszani hang.

3 A lejátszás vezérlése külső eszközzel. A PAIR jelzőfény kigyullad, és a készülék értesítést fog lejátszani hang. Vezérelje külső eszközzel a lejátszást.

4 Forgassa meg a készüléken a VOLUME gombot, vagy állítsa be a külső készülék hangerejét a kívánt hangerő növeléséhez vagy csökkentéséhez.

Megjegyzések

- A Bluetooth® bekapcsolásához nyomja meg és tartsa lenyomva az ►| / 0 / AUTO gombot.
- Az ►| / 0 / AUTO gomb megnyomásával Ön elindíthatja és leállíthatja a lejátszást.
- Az ►► / TUN.+ or ◀◀ / TUN.- gombbal kiválaszthatja a kívánt számot.
- A Bluetooth® 10 méteren belül működik a legjobban.

AUX működésben

1 Az „AUX” üzemmód kiválasztásához nyomja meg a készüléken FUNCTION gombot.

2 Audiókábel segítségével csatlakoztassa az audiókészüléket az AUX készülék bemeneti aljzatához.

3 Vezérelje külső eszközzel a lejátszást.

4 Forgassa meg a készüléken a VOLUME gombot, vagy állítsa be a külső eszköz hangerejét a kívánt hangerő növeléséhez vagy csökkentéséhez.

FM üzemmód

■ FM rádió hallgatás

1 Az „FM” üzemmód kiválasztásához nyomja meg a készüléken a FUNCTION gombot.

2 Nyomja meg a ►► / TUN.+ vagy ◀◀ / TUN.- gombot a rádióállomás beállításához..

Az automatikus beállításához nyomja meg és tartsa lenyomva a ►► / TUN.+ vagy ◀◀ / TUN.- gombot. A rádió vétellel a beállítás automatikusan leáll.

• Az automatikus beállítás leállhat az adás zavar miatt. Ilyen esetben ismétlje meg az automatikus beállítást.

3 Forgassa meg a készüléken a VOLUME gombot, a kívánt hangerő növeléséhez vagy csökkentéséhez.

■ Az automatikus beállítás előzetes telepítése

Nyomja meg és tartsa lenyomva a ►| / 0 / gombot. A készülék automatikusan behangolja a térségben fogható összes rádióállomást, legfeljebb 30 előre beállított csatornát.

■ Előzetes manuális beállítás

1 Válassza ki a kívánt rádióállomást manuális beállítással vagy automatikus leállítással.

2 Nyomja meg a P-MODE / M gombot. Az előre beállított szám villogni fog.

3 Nyomja meg + vagy - (10/M./FOLD.) gombot az előre beállított szám kiválasztásához. "P01" és "P30" között. Választhat.

Megjegyzés

- Ha 5 másodpercen belül nem hajt végre műveletet, a készülék automatikusan visszatér a normál vételi módba.

4 Nyomja meg ismét a P-MODE / M gombot. Az előre beállított szám világítani kezd.

■ Válassza ki az előre beállított rádióállomásokat

A rádiójelek fogadása közben nyomja meg + vagy - (10/M./FOLD.) gombot.

• A gomb minden megnyomásakor megjelenik a rádióállomás előre beállított száma és frekvenciája.

Mikrofon csatlakozó működése

A mikrofon bemenet minden üzemmódban elérhető.

1 Csatlakoztassa a mikrofont a készülék 6,3 mm -es MIC 1 vagy MIC 2 aljzatához.

2 A készüléken a hangerő növeléséhez vagy csökkentéséhez fordítsa meg a készüléken a MIC VOL. gombot.

Használattal kapcsolatos gombok megoldása

| Jelenség | Ok | Megoldás |
|---------------------------|---|---|
| Közös egység | | |
| Nincs hang. | <ul style="list-style-type: none"> • A csatlakozó ki van húzva. • Az akkumulátor lemerült. • Alacsony hangerő. • Nem megfelelően kiválasztott forrás. | <ul style="list-style-type: none"> • Dugja be teljesen a dugót. • Töltse fel az akkumulátort. • Állítsa be a hangerőt. • Kapcsolja a készüléket a megfelelő forrásra. |
| USB memória rész | | |
| A lejátszás nem indul el. | • MP3 fájl nem játszható le. | • Győződjön meg arról, hogy lejátszható MP3 fájlról van szó. |
| A készülék nem található. | • A készülék nincs megfelelően csatlakoztatva. | • Csatlakoztassa megfelelően a készüléket. |

Karbantartás

■ Főegység karbantartása

Törölje le a foltokat puha ruhával. Kemény folt esetén, törölje le azt egy enyhe tisztítószeres oldatban megnedvesített és szorosan kifestített ruhával, majd törölje le egy száraz ruhával.

• Ne használjon benzolt, hígítót stb. Ne permetezzen a készülék felületére illékony vegyszereket, például rovarölő szereket.

Megjegyzések

• Ha az eszköz nem működik, vagy nem jelenik meg megfelelően az USB -eszköztől történő lejátszás közben, nyomja meg egyszer a POWER ON / OFF kapcsolót az áramellátás kikapcsolásához, majd húzza ki a hálózati kábelt és csatlakoztassa újra. Ezután állítsa vissza az eszközt USB módba, és indítsa el a lejátszást az USB -eszköztől.

• A készülék hosszan tartó használata során a készülék felülete kissé felforrósodik. Ez nem üzemzavar.

A termék helyes megsemmisítése. Ez a jelölés azt jelzi, hogy ezt a terméket nem szabad a háztartási hulladékkal együtt megsemmisíteni az EU területén. Annak elkerülése érdekében, hogy a hulladék ellenőrizetlen ártalmatlanítása károsítsa a környezetet vagy az emberi egészséget, felelős módon ártalmatlanítsa, hogy elősegítse az anyagi erőforrások fenntartható újra felhasználását. Használt készülékének visszaküldéséhez használja a visszaküldési és gyűjtési rendszereket, vagy lépjen kapcsolatba azzal a kiskereskedővel, akitől a terméket vásárolta, akik újrahasznosíthatják ezt a terméket a környezetbarát újrahasznosítás érdekében.



Műszaki adatok

USB memória rész

| | |
|-------------------------|---|
| Lejátszási formátum | MP3 |
| Memória | 32 MB -tól 32 GB -ig |
| Támogatott memória | USB1.1 vagy USB2.0 |
| Lejátszható USB memória | USB-IF tanúsítvánnyal rendelkező termék |

Bluetooth®

| | |
|------------------------------|-----------------------------------|
| Bluetooth® specifikáció | Ver. 5.0 |
| Vezeték nélküli berendezések | Class 2 |
| Profil támogatás | A2DP, AVRCP |
| Frekvencia | 2.402-2.480 GHz (2.4 GHz ISM sz.) |
| Karbantartási távolság | Akár 10 m |

Terminál

| | |
|-------------------|--|
| Bemenet / Kimenet | <ul style="list-style-type: none"> • ϕ 3,5 mm -es AUX bemeneti csatlakozó, • ϕ 6,3 mm x 2-es mikrofonbemenet |
|-------------------|--|

Általános

| | |
|---|---|
| Tápegység | AC 100-240 V, 50/60 Hz |
| Energiafelhasználás | 40 W |
| Maximális kimeneti teljesítmény | 25 W \times 2 |
| Beépített akkumulátor | 12 V 4 Ah ólom-sav akkumulátor |
| Töltési idő | Kb. 7 óra |
| Működési idő Zene lejátszási ideje Bluetooth® | On keresztül kb. 5 óra 80% -os térfogat mellett |
| Működési idő Zene lejátszási ideje Line | On keresztül kb. 5 óra 80% -os térfogat mellett USB |
| USB port DC egyenáram kimenet | 5 V, 200 mA |
| USB CHARGE port | 5 V, 1000 mA |
| Körülbelüli | Méret:202(W)x214(D)x500(H) mm |
| Súly | Kb. 6.3 kg |
| Accessories | Tartozékok hálózati kábel,vezetékes mikrofon.Használati utasítás. |

A megjelenés és a műszaki adatok előzetes értesítés nélkül változhatnak.

KORLÁTOZOTT GARANCIA

TISZTELT VÁSÁRLÓ! KÖSZÖNJÜK, HOGY A KÉSZÜLÉKET VÁLASZTOTTA.

A KÉSZÜLÉK HASZNÁLATÁVAL ÖN VÁLLALJA A JELEN GARANCIA FELTÉTELEIT. FELHASZNÁLÁS ELŐTT FIGYELMESEN OLVASSA EL A JELEN GARANCIÁT. NE HASZNÁLJA A KÉSZÜLÉKET, HA NEM VÁLLALJA A JELEN GARANCIA FELTÉTELET ÉS ADJA VISSZA A FEL NEM HASZNÁLT KÉSZÜLÉKET A VEVŐNEK A BEFIZETET ÁR VISSZATÉRÍTÉSÉNEK ÉRDEKÉBEN.

A jelen garancia a készülék megvásárlásától számított 2 (két) évig érvényes. A jelen garancia kiegészíti és semmilyen módon nem korlátozza a fogyasztók alkotmányos jogait. A készülék garanciális szervizelése csak a készülékhez mellékelt dokumentációban meghatározott üzemeltetési szabályok és biztonsági követelmények szigorú betartása mellett történik. Ha a jótállási időszak alatt gyári hibákat talál a készülékben, azokat ingyenesen kijavítjuk.

Kérjük, olvassa el a hibaelhárítási tippeket a <https://service.uniondistribution.eu> címen, mielőtt megkezdi a garanciális szolgáltatás igénybevitelének eljárását.

Ha a hibaelhárítási tippek nem segítettek a probléma megoldásában, kövesse az online eljárást a <https://service.uniondistribution.eu> címen, vagy hívja az ügyfélszolgálatot a lakóhelye szerinti ország telefonszámán a <https://service.uniondistribution.eu> címen.

Ha a vállalat úgy ítéli meg, hogy a készülék normál használati feltételek mellett, a használati utasításnak megfelelően hibásan működött, a jótállási időszak alatt a vállalat megjavítja vagy kicseréli a készüléket, vagy visszatéríti a vételárat, feltéve, hogy az Önre vonatkozó helyi törvények másként nem rendelkeznek másként. A javítás során új vagy utángyártott alkatrészek használhatók. A készülék cserélhető új vagy felújított készülékre. Minden kicserélt eszköz és / vagy alkatrésze vagy tartozéka a vállalat tulajdona. A javítás vagy csere magában foglalhatja a legújabb rendszer vagy firmware telepítését. A kicserélt alkatrésze vagy eszközre három (3) hónap vagy az eredeti jótállási idő hátralévő részében érvényes garancia vonatkozik.

Garanciakorlátozások

Ez a garancia elveszíti érvényét az alábbi esetekben:

- a készülék sorozatszámát módosított, törölt vagy olvashatatlan.

Ez a garancia érvényét veszti, ha a készülék a következők miatt sérült meg:

- mechanikai sérülések, folyadék vagy más idegen tárgyak (beleértve a rovarokat is) bekerülése a termék belsejébe;
- villámcsapás, tűz, árvíz, szellőzés hiánya és egyéb, a gyártótól független okok;
- a használati utasítástól eltérő használat;
- a készülék javítása vagy átalakítása szervizpartnernek nem minősülő személy által.
- ha a károk (hibák) a távközlési, kábel- és tápegység-hálózatok, rádiójelek teljesítményének- beleértve a terepviszonyokat és egyéb külső tényezőket is- szabványának nem teljesítésével járnak a határon vagy a hálózat lefedettség területén kívül, egyéb hibás vagy nem megfelelő eszközök.

- a készülék szoftverének módosítása: az eszköz belső firmware-jének megváltoztatása, nem ajánlott szoftver telepítése, problémák az eszköz programkódjának bevitelével, problémák harmadik féltől származó szoftverek használatakor, beleértve például a technikai korlátok leküzdésére tett kísérleteket, biztonsági rendszer vagy a szerzői jogi védelem eszközeihez fűződő jogok, stb., vagy nem engedélyezett programokkal, fertőzésekkel és / vagy vírusokkal való használat.

A jelen garancia nem terjed ki, a termék által közvetlenül vagy közvetve az embereknek, vagyontárgyaknak vagy állatoknak okozott esetleges károokra, ha ez az üzemeltetési szabályok be nem tartása, a vevő szándékos vagy gondatlan cselekedetei vagy harmadik felek miatt történt. Hasonlóképpen nem vállalunk felelősséget az esetleges károokért, amelyeket a készülék közvetlenül vagy közvetve okoz a felhasználói adatok vagy információk elvesztése, károsodása vagy megváltozása következtében. Ha az eszköz paraméterei nem felelnek meg a helyi jogszabályoknak, akkor a felhasználó ne használja az eszközt vagy a kiegészítő opciókat.

A jelen garancia a személyes és nonprofit célokra vásárolt eszközökre vonatkozik.

Garancia és támogatás



<https://service.uniondistribution.eu>

Благодарим вас за покупку этой портативной звуковой системы. Для безопасного использования этого продукта внимательно прочтите данное руководство по эксплуатации перед использованием.

После прочтения данного руководства сохраните его в надежном месте, чтобы к нему можно было обратиться в случае необходимости.



Меры предосторожности

Информация, необходимая для предотвращения опасности для пользователя и других людей, а также материального ущерба, описана ниже. «Описание знаков» показывает различные категории степени опасности или ущерба, который может возникнуть из-за неправильного использования. «Описание символов» показывает значение символов.

Важные заметки

Эта книга является лишь руководством по эксплуатации, а не критерием для настройки.

Используйте только приспособления / аксессуары, указанные производителем.



Символ молнии со стрелкой внутри равностороннего треугольника предупреждает пользователя о наличии неизолированного «опасного напряжения» внутри корпуса продукта, которое может иметь достаточную величину, чтобы создать риск поражения электрическим током для людей.



Восклицательный знак в равностороннем треугольнике предупреждает пользователя о наличии важных инструкций по эксплуатации и техническому обслуживанию (ремонту) в документации, прилагаемой к прибору.



Предупреждение: Чтобы снизить риск поражения электрическим током, не снимайте крышку (или заднюю панель). Внутри НЕТ деталей, обслуживаемых пользователем. Поручите обслуживание квалифицированному специалисту.



Этот символ указывает на то, что данный продукт имеет двойную изоляцию между опасным сетевым напряжением и доступными для пользователя частями.

■ ПРЕДУПРЕЖДЕНИЕ

- Сохраняйте минимум 5 см вокруг устройства для достаточной вентиляции.
- Не препятствуйте вентиляции, закрывая вентиляционные отверстия такими предметами, как газеты, скатерти, шторы и т. д.
- Запрещается ставить на устройство источники открытого огня, такие как зажженные свечи.

Описание знаков



Осторожно! Указывает на опасность смерти или серьезной травмы.



Предупреждение! Указывает на опасность получения легких травм или материального ущерба.

Описание символов



Обозначает «Запрет действия» с изображениями и текстом.



Обозначает «Обязательное действие» с изображениями и текстом.

Что делать в случае отклонения от нормы

⚠ Осторожно!

- Немедленно прекратите использование устройства в случае неисправности или повреждения.
 - Немедленно вынимайте вилку из розетки при попадании воды или посторонних предметов внутрь устройства.
- Это может вызвать возгорание или поражение электрическим током. Немедленно выньте вилку из розетки и обратитесь к дилеру для ремонта.



Шнур питания и вилка питания

⚠ Предупреждение!

- Если пыль находится на штыре вилки или установочной поверхности штыря, снимите вилку и удалите пыль.
- Сетевая вилка используется в качестве устройства отключения, устройство отключения должно оставаться в рабочем состоянии.



При обращении со шнуром питания соблюдайте следующее:

- Не повредите его.
- Не модифицируйте его (например, расширение).
- Не нагревайте его.
- Не тяните за него.
- Не кладите на него тяжелые предметы.
- Не зажимайте его.
- Не сгибайте его с силой.
- Не перекручивайте.
- Не завязывайте его.

Это может вызвать возгорание или поражение электрическим током.



Не вставляйте и не вынимайте вилку из розетки мокрыми руками.

Это может вызвать возгорание или поражение электрическим током.

⚠ Осторожно!

- Вынимая вилку из розетки, держитесь исключительно за вилку.
- Если устройство не используется в течение длительного времени, выньте вилку кабеля питания из розетки.

Это может вызвать возгорание или поражение электрическим током.



- Не используйте какой-либо шнур питания, кроме того, который идет в комплекте с устройством.
- Не используйте шнур питания, идущий в комплекте с устройством, для других продуктов.

Это может вызвать возгорание или поражение электрическим током.

Использование

⚠ Предупреждение!

- Не разбирайте, не ремонтируйте и не модифицируйте устройство.
- Не вставляйте посторонние предметы.
- Когда начинается гроза, не прикасайтесь к антенне или шнуру питания.



Это может вызвать возгорание или поражение электрическим током.

- Используйте аппарат в умеренном климате.

⚠ Осторожно!



- Перед тем, как переносить устройство, втяните антенну и выньте вилку кабеля питания из розетки.
- Несоблюдение этого может привести к возгоранию, поражению электрическим током или травмам.



- Не становитесь на устройство сверху.
 - Не кладите на устройство тяжелые предметы.
 - Не закрывайте вентиляционное отверстие.
 - Когда соединительный элемент устройства используется в качестве устройства отключения, он должен оставаться в рабочем состоянии.
 - Чтобы предотвратить возможное повреждение слуха, не слушайте музыку на большой громкости в течение длительного времени. Это может привести к травме или возгоранию.
- Это может привести к травме или возгоранию.

Если устройство не используется в течение длительного времени, встроенная аккумуляторная батарея будет разряжаться из-за саморазряда, и емкость батареи может уменьшиться, или аккумулятор может больше не перезаряжаться. Даже если вы не используете устройство, заряжайте аккумулятор один или два раза в год по 7 часов каждый раз.

Установка

⚠ Предупреждение!



- Поместите устройство на ровную поверхность вдали от источников прямого солнечного света или чрезмерного тепла.
 - Не устанавливайте устройство в замкнутом или встроенном пространстве, например в книжном шкафу или подобном месте, и храните его в хорошо вентилируемых условиях.
 - Не закрывайте вентиляционные отверстия такими предметами, как газеты, скатерти, шторы и т. д.
 - Не подвергайте устройство воздействию дождя, влаги, капель или брызг.
 - Не ставьте на устройство предметы, наполненные жидкостью, например вазы.
- Это может привести к возгоранию или поражению электрическим током.



- Сетевая вилка используется в качестве устройства отключения, устройство отключения должно оставаться в рабочем состоянии.
- Это может привести к возгоранию или поражению электрическим током.

Примечания

- Если на соседнем телевизоре происходит изменение цвета или если радиоприемник устройства улавливает шум от телевизора, держите это устройство подальше от него.

Ограниченная ответственность

- Toshiba не несет ответственности за любой ущерб, причиненный землетрясением, грозой, наводнением, пожаром, действиями третьей стороны, другими несчастными случаями или ущербом, вызванным умышленными действиями или небрежностью пользователя, неправильным использованием.
- Toshiba не несет ответственности за любой ущерб, вызванный несоблюдением информации, описанной в руководстве по эксплуатации.

Утилизация

- При утилизации устройства соблюдайте законы или постановления и правила местного самоуправления.

Утилизация

- Не утилизируйте свинцово-кислотные батареи, кроме как через пути соответствующие местным, государственным и федеральным законам.
- Запрещается выбрасывать свинцово-кислотные батареи на свалки или утилизировать их ненадлежащим образом. Пожалуйста, помогите нашей Земле, обратившись в местные агентства по защите окружающей среды, к производителю аккумуляторов или позвонив в Toshiba по бесплатному телефону (800) 231-1412 для получения дополнительной информации об утилизации.

Использование Bluetooth®

Это устройство разработано для использования с беспроводными устройствами Bluetooth®, совместимыми с профилями потокового аудио A2DP и AVRCP. Обратитесь к руководству пользователя вашего устройства Bluetooth® или в службу технической поддержки, чтобы определить, поддерживает ли ваше устройство Bluetooth®.

■ Используемый частотный диапазон

Это устройство использует полосу частот 2,4 ГГц. Однако другие беспроводные устройства также могут использовать полосу частот 2,4 ГГц и могут создавать помехи друг другу. Во избежание помех воздержитесь от использования данного устройства одновременно с другими беспроводными устройствами.

■ Сертификация этого устройства

Это устройство соответствует частотным ограничениям и получило сертификацию на основании законов о частотах, поэтому разрешение на беспроводную связь не требуется. Однако в некоторых странах по закону преследуются следующие действия:

- Разборка / модификация агрегата.

■ Ограничения использования

- Беспроводная передача и / или использование со всеми устройствами, оснащенными Bluetooth®, не гарантируется.
- Устройство с функцией Bluetooth® должно соответствовать стандарту Bluetooth®, указанному Bluetooth SIG, и быть аутентифицированным. Даже если подключенное устройство соответствует вышеупомянутому стандарту Bluetooth®, некоторые устройства могут не подключаться или работать неправильно, в зависимости от функций или технических характеристик устройства.

■ Диапазон использования

Используйте это устройство на расстоянии 10 м без препятствий. Диапазон использования или периметр могут быть сокращены в зависимости от любых препятствий, устройств, вызывающих помехи, других людей в комнате или конструкции здания. Обратите внимание, что указанный выше диапазон не гарантируется.

Словесный знак и логотипы Bluetooth® принадлежат Bluetooth SIG, Inc. и используются по лицензии.

Заряд аккумулятора

Это устройство имеет встроенную свинцово-кислотную аккумуляторную батарею.

1 Чтобы начать зарядку аккумулятора, подключите прилагаемый шнур переменного тока к разъему на задней панели устройства, затем вставьте вилку в розетку.

Индикатор зарядки горит красным во время зарядки аккумулятора. Когда аккумулятор полностью заряжен (от 6 до 7 часов), индикатор зарядки загорится зеленым. Когда напряжение аккумулятора низкое и его необходимо перезарядить, индикатор зарядки мигает красным.

Основные функции

■ Включение / выключение

- 1 Установите переключатель POWER в положение ON или OFF, чтобы включить или выключить устройство.

Примечания

• Если в режиме USB / Bluetooth® / AUX не выполняется никаких действий в течение 15 минут, устройство автоматически переходит в режим ожидания. Чтобы возобновить работу, нажмите функциональную кнопку / . Либо поверните переключатель POWER в положение OFF, а затем снова переключите в положение ON, чтобы включить устройство.

■ Режим работы

1 Чтобы изменить режим работы, нажмите кнопку FUNCTION на устройстве, чтобы выбрать функцию USB / Bluetooth® / AUX / FM.

■ Регулировка громкости

1 Поверните ручку громкости на устройстве, чтобы ее увеличить или уменьшить.
Текущий уровень громкости будет показан на дисплее.

■ Диска-свет

1 Нажмите кнопку LIGHT несколько раз, чтобы выбрать другой режим освещения (от L-1 до L-8) светодиодного индикатора на динамике.

L-1: мигает синий свет

L-2: мигает красный свет

L-3: мигает зеленый свет

L-4: мигает фиолетовый свет

L-5: мигает желтый свет

L-6: мигает голубой свет

L-7: мигает белый свет

L-8: 7-цветный мигающий свет

Цвет меняется на синий, красный, зеленый, фиолетовый, желтый, голубой, белый, и далее меняется в указанной последовательности.

■ Эквалайзер

1 Нажмите кнопку EQ несколько раз, чтобы выбрать другой режим эквалайзера. Выберите режим (КВАРТИРА, ПОП, КЛАССИКА, ДЖАЗ или РОК), который лучше всего соответствует музыкальному стилю. На дисплее отобразится выбранный режим эквалайзера (КВАРТИРА, ПОП, КЛАССИКА, ДЖАЗ или РОК)





■ Бас

1 Нажмите кнопку BASS, чтобы включить / выключить низкие частоты.
«BASS» будет отображаться на дисплее при включении.

■ Эхо микрофона

1 Нажмите кнопку ECHO, чтобы включить / выключить эхо микрофона.
«ECHO» будет отображаться на дисплее при включении.

Наименования

- | | |
|---|---|
| 1 BASS кнопка | 13  / TUN.+ кнопка |
| 2 Порты USB | 14  /  / AUTO кнопка |
| 3 3,5-мм разъем AUX INPUT | 15  / TUN.- кнопка |
| 4 6,3 мм разъем MIC 1 | 16 -(10/M./FOLD.)кнопка |
| 5 6,3 мм разъем MIC 2 | 17 Кнопка P-MODE / M. |
| 6 USB-порт зарядки | 18 MIC. VOL. регулятор |
| 7 Переключатель питания | 19 Индикатор зарядки |
| 8 Регулятор света | 20 Индикатор подключения BT |
| 9 Кнопка ЭХО | 21 ДИСПЛЕЙ |
| 10 Регулятор громкости | 22 Кнопка EQ |
| 11 ФУНКЦИЯ /  | 23 FM-АНТЕННА |
| 12 +(10/M./FOLD.)кнопка | 24 Розетка |
| | 25 Проводной микрофон |

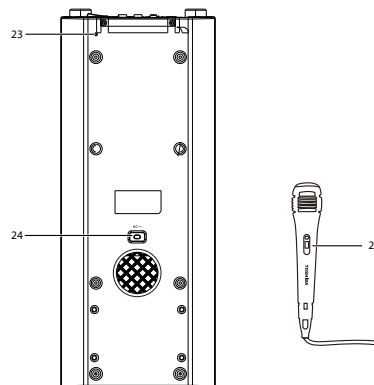
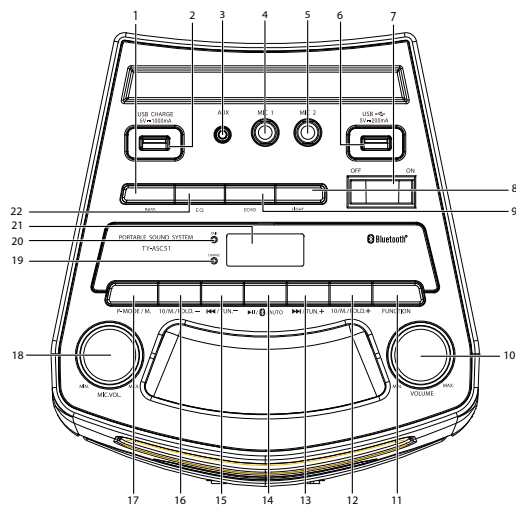

Осторожно

- Во избежание помех всегда подключайте устройства USB непосредственно к устройству. Не используйте удлинительный кабель USB для подключения к устройству.

Работа через USB

■ Прослушивание USB-устройства

Это устройство имеет порт USB для воспроизведения музыки.

1 Нажмите кнопку FUNCTION на устройстве, чтобы выбрать режим USB.

2 Подключите USB-накопитель к USB-порту в верхней части устройства.

На дисплее в течение 2 секунд будет отображаться общее количество папок, а затем общее количество воспроизводимых треков на USB-устройстве.

3 Для воспроизведения и возобновления воспроизведения нажмите кнопку ►/⏪ / AUTO. На дисплее отобразится прошедшее время и значок ►.

4 Чтобы приостановить воспроизведение, нажмите кнопку ►/⏪ / на устройстве.

Прошедшее время и значок ► будут отображаться на дисплее, мигая.

5 Чтобы выбрать желаемую дорожку, нажмите кнопку ►/TUN.+ или ◀/TUN.— либо во время воспроизведения, либо во время паузы, пока желаемый трек не появится на дисплее. Устройство начнет воспроизведение автоматически.

6 Для поиска определенного отрывка во время воспроизведения нажмите и удерживайте кнопку ►/TUN.+ или ◀/TUN.— для быстрой перемотки вперед и назад, пока не будет достигнута желаемая точка (отрывок), затем отпустите кнопку для нормального воспроизведения. С этого момента воспроизведение начнется снова.

7 Для перехода к треку, нажмите кнопку + или — (10/M./FOLD.).

8 Чтобы выбрать папку нажмите и удерживайте кнопку + или — (10/M./FOLD.).

■ Повтор одной композиции

1 Нажмите кнопку P-MODE / M. на устройстве во время воспроизведения.

На дисплее отобразится "↺", и текущий трек будет воспроизводиться повторно.

2 Чтобы отменить повторное воспроизведение, нажимайте кнопку P-MODE / M. на устройстве, пока "↺" не исчезнет с дисплея.

■ Повторить папку

1 Нажимайте кнопку P-MODE / M. на устройстве, пока на дисплее не появится "↺ FOLDER".

Текущая папка будет постоянно повторяться.

2 Чтобы отменить повторное воспроизведение, нажимайте кнопку P-MODE / M. на устройстве, пока "↺" не исчезнет с дисплея.

■ Чтобы повторить все треки

1 Нажимайте кнопку P-MODE/M. на устройстве, пока на дисплее не появится "↺".

Все треки на устройстве USB будут воспроизводиться повторно.

2 Чтобы отменить повторное воспроизведение, нажимайте кнопку P-MODE / M. на устройстве, пока "↺" не исчезнет с дисплея.

■ Случайное воспроизведение

1 Нажимайте кнопку P-MODE / M. на устройстве, пока на дисплее не появится «RAND».

Произвольное воспроизведение начнется автоматически со следующего трека.

2 Чтобы отменить случайное воспроизведение, нажимайте кнопку P-MODE / M. на устройстве, пока "RAND" не исчезнет с дисплея.

■ Зарядка устройства, подключенного к порту USB CHARGE

Вы можете заряжать устройство, подключенное к порту USB CHARGE на устройстве.

1 Подключите устройство к порту USB CHARGE в верхней части устройства.

Начнется зарядка подключенного устройства.

Примечания

- Зарядка может быть невозможна для устройств с малой емкостью (емкость аккумулятора около 50 мАч или меньше).
- Устройства не могут быть заряжены, когда устройство выключено из-за низкого заряда батареи.
- Чтобы зарядить мобильное устройство, подключенное к порту USB CHARGE, сначала подключите соединительный кабель USB к мобильному устройству, а затем подключите к разъему USB на стороне устройства. Зарядка может не начаться, если вы сначала подключитесь к разъему USB на стороне устройства, а затем к мобильному устройству.
- Когда вы выполняете подключение AUX и подключение для зарядки через USB к одному и тому же мобильному устройству, сначала подключите мобильное устройство к порту USB CHARGE для зарядки, а затем выполните подключение AUX. Зарядка может не начаться, если подключение AUX выполнено до зарядки через USB.
- Даже если вы вставите карту памяти USB в порт USB CHARGE, устройство не будет воспроизводить музыку.

Работа Bluetooth

1 Нажмите кнопку FUNCTION на устройстве, чтобы выбрать режим Bluetooth®.

На дисплее отобразится «bt», индикатор PAIR начнет мигать, и устройство воспроизведет звук уведомления.

2 Следуя инструкциям в руководстве пользователя вашего устройства, активируйте Bluetooth® на своем устройстве, найдите устройство «TY-ASC51» и подключитесь. При необходимости введите пароль «0000».

Загорится индикатор PAIR, и устройство воспроизведет уведомление.

3 Управляйте воспроизведением с внешнего устройства.

4 Поверните регулятор громкости на устройстве или отрегулируйте громкость на внешнем устройстве, чтобы увеличить или уменьшить громкость по желанию.

Примечания

- Нажмите и удерживайте кнопку ►II / Ⓞ / AUTO, чтобы отключить Bluetooth®.
- Вы можете воспроизвести и приостановить воспроизведение, нажав кнопку ►II / Ⓞ / AUTO.
- Вы можете выбрать желаемый трек, нажав ►► / TUN.+ or ◀◀ / TUN.—.
- Bluetooth® лучше всего работает в пределах 10 метров.

Работа акустического входа (AUX)

1 Нажмите кнопку FUNCTION на устройстве, чтобы выбрать режим «AUX».

2 Подключите аудиоустройство к входному разъему AUX с помощью аудиокабеля.

3 Управляйте воспроизведением с внешнего устройства.

4 Поверните регулятор громкости на устройстве или отрегулируйте громкость на внешнем устройстве, чтобы увеличить или уменьшить громкость по желанию.

Работа FM

■ Прослушивание FM-радио

1 Нажмите кнопку FUNCTION на устройстве, чтобы выбрать режим «FM».

2 Нажмите ►► / TUN.+ или ◀◀ / TUN.— кнопку, чтобы настроиться на станцию. Нажмите и удерживайте ►► / TUN.+ или ◀◀ / TUN.— для выполнения автоматической настройки. Настройка прекращается автоматически после нахождения станции.

- Автоматическая настройка может остановиться из-за помех приема. В таком случае снова выполните автоматическую настройку.

3 Поверните регулятор громкости на устройстве, чтобы увеличить или уменьшить громкость.

■ Предварительная установка автоматической настройки

Нажмите и удерживайте кнопку ►II / Ⓞ / AUTO. Устройство автоматически настроит все станции, которые могут приниматься в вашем регионе, до 30 предварительно настроенных каналов.

■ Ручная настройка

1 Выберите желаемую станцию с помощью ручной настройки или автоматической остановки.

2 Нажмите кнопку P-MODE / M.

Номер предустановки будет отображаться мигающим.

3 Нажмите + или - 10 / M. / FOLD, чтобы выбрать номер предустановки..

Вы можете выбрать от «P01» до «P30».

Примечание

- Если вы не выполните операцию в течение 5 секунд, устройство автоматически вернется в нормальный режим приема.

4 Снова нажмите кнопку P-MODE / M.

Загорится номер предустановки. Номер предустановки будет предварительно установлен.

■ Выберите предустановленные радиостанции

При приеме радиосигналов нажмите кнопку + или - (10/M./ FOLD).

- Каждый раз, когда вы нажимаете кнопку, отображаются номер предустановки и частота радиостанции.

Разъем для микрофона

Микрофонный вход доступен во всех режимах.

1 Подключите микрофон к разъему 6,3 мм MIC 1 или MIC 2 устройства.

2 Поверните регулятор громкости на устройстве, чтобы увеличить или уменьшить громкость.

Обслуживание

Слегка сотрите пятна мягкой тканью. Если пятно серьезное, вытрите его плотно отжатой тканью смоченной нейтральным раствором моющего средства, а затем вытрите насухо.

- Не используйте бензол, растворитель и т.д.
- Не распыляйте летучие химические вещества на корпус, например инсектициды.

Правильная утилизация этого продукта. Эта маркировка указывает на то, что этот продукт нельзя выбрасывать вместе с другими бытовыми отходами на всей территории ЕС. Чтобы предотвратить возможный вред окружающей среде или здоровью человека в результате неконтролируемого удаления отходов, утилизируйте их ответственно, чтобы способствовать устойчивому повторному использованию материальных ресурсов. Чтобы вернуть использованное устройство, воспользуйтесь системами возврата и сбора или обратитесь к продавцу, у которого был приобретен продукт. Они могут сдать этот продукт на экологически безопасную переработку.



Примечания

- Если устройство не работает или не отображается должным образом во время воспроизведения с устройства USB, нажмите переключатель POWER ON / OFF один раз, чтобы выключить питание, затем отсоедините шнур переменного тока и подключите его снова. Затем верните устройство в режим USB и начните воспроизведение с устройства USB.
- При длительном использовании устройства в некоторые части корпуса нагреваются. Это не неисправность.

Устранение неисправностей

| Явление | Причина | Как бороться |
|--------------------------------------|---|--|
| Основной блок | | |
| Звук не воспроизводится. | <ul style="list-style-type: none"> • Штепсельная вилка отключена. • Батарея разряжена. • Уровень громкости низкий. • Источник выбран неправильно. | <ul style="list-style-type: none"> • Вставьте вилку полностью. • Зарядите аккумулятор. • Отрегулируйте уровень громкости. • Переключите устройство на правильный источник. |
| USB память | | |
| Воспроизведение не начинается. | • Файл MP3 не воспроизводится. | • Убедитесь, что это воспроизводимый файл MP3. |
| Устройство не может быть обнаружено. | • Устройство неправильно подключено. | • Подключите устройство правильно. |

Технические характеристики

| Раздел памяти USB | |
|---|--|
| Формат воспроизведения | MP3 |
| Память | 32 MB до 32 GB |
| Поддерживаемая память | USB1.1 или USB2.0 |
| Воспроизводимая USB-память | Сертифицированный продукт USB-IF |
| Раздел Bluetooth® | |
| Спецификация Bluetooth® | Вер. 5.0 |
| Классификация беспроводного оборудования | Класс 2 |
| Поддерживаемый профиль | A2DP, AVRCP |
| Частота | 2.402-2.480 GHz (2.4 GHz ISM) |
| Расстояние обслуживания | до 10 м |
| Клемма | |
| Вход / выход | φ Разъем AUX 3,5 мм, φ Разъем микрофона 6,3 мм×2 |
| Общие | |
| Электропитание | AC 100-240 В, 50/60 Гц |
| Потребляемая мощность | 40 Вт |
| Максим. выходная мощность | 25 Вт × 2 |
| Встроенный аккумулятор | 12 В, 4 Ач, свинцово-кислотный аккумулятор |
| Время зарядки | Прибл. 7 часов |
| Время воспроизведения музыки через Bluetooth® | Прибл. 5 часов при громкости 80% |
| Время воспр. музыки через линейный вход | Прибл. 5 часов при 80% громкости USB |
| Порт USB Выход постоянного тока | 5 V, 200 mA |
| Порт USB CHARGE | 5 V, 1000 mA |
| Размер | Прибл. 202(Ш)×214(Г)×500(В)мм |
| Вес | Прибл. 6,3 кг |
| Аксессуары | Сетевой шнур, проводной микрофон, руководство по эксплуатации. |

Технические характеристики и внешний вид могут быть изменены без предварительного уведомления.

ОГРАНИЧЕННАЯ ГАРАНТИЯ

ИСПОЛЬЗОВАНИЕ УСТРОЙСТВА ОЗНАЧАЕТ ВАШЕ СОГЛАСИЕ С УСЛОВИЯМИ НАСТОЯЩЕЙ ГАРАНТИИ. ПЕРЕД ИСПОЛЬЗОВАНИЕМ ВНИМАТЕЛЬНО ПРОЧТИТЕ НАСТОЯЩУЮ ГАРАНТИЮ. НЕ ИСПОЛЬЗУЙТЕ УСТРОЙСТВО, ЕСЛИ ВЫ НЕ СОГЛАСНЫ С УСЛОВИЯМИ НАСТОЯЩЕЙ ГАРАНТИИ И ВЕРНИТЕ НЕИСПОЛЬЗОВАННОЕ УСТРОЙСТВО СВОЕМУ РОЗНИЧНОМУ ПРОДАВЦУ ДЛЯ ВОЗМЕЩЕНИЯ УПЛАЧЕННЫХ СРЕДСТВ.

Настоящая гарантия выдается сроком на 2 (Два) года, считая со дня приобретения Устройства. Настоящая гарантия выдается в дополнение к конституционным правам потребителей и ни в коем случае не ограничивает их. Гарантийное обслуживание Устройства осуществляется только при условии строгого соблюдения правил эксплуатации и требований безопасности, указанных в сопроводительной документации к Устройству. Если в течение гарантийного срока в Устройстве обнаружатся заводские дефекты, они будут бесплатно устранены.

Перед началом процедуры получения гарантийного обслуживания воспользуйтесь советами по устранению неисправностей на сайте <https://service.uniondistribution.eu>. Если советы по устранению неисправностей не помогли в решении проблемы, следуйте онлайн-процедуре на сайте <https://service.uniondistribution.eu> или позвоните в службу поддержки покупателей по телефону для вашей страны проживания, указанному на сайте <https://service.uniondistribution.eu>.

Если компания установит, что сбой в работе устройства возникли при Нормальных условиях использования в соответствии с инструкцией по эксплуатации, в течение Гарантийного срока, компания произведет ремонт или замену устройства или возместит вам его покупную стоимость при условии, что местным законодательством, применимым по отношению к вам, не предусмотрено иное. В ходе ремонта могут быть использованы новые или восстановленные детали. Замена устройства может быть произведена на новое или восстановленное устройство. Все замененные Устройства и/или их компоненты или аксессуары являются собственностью компании. Ремонт или замена может сопровождаться установкой последней версии системного или встроенного программного обеспечения. На замененный компонент или устройство распространяется гарантия на больший из двух сроков – 3 (Три) месяца или срок, оставшийся от первоначального гарантийного периода.

Ограничения гарантии

Настоящая гарантия не действует в случае, если:

- изменен, удален либо неразборчив серийный номер устройства.

Настоящая гарантия недействительна, если Устройству нанесены неисправности в результате:

- механических повреждений, попадания жидкости или других посторонних предметов (в т.ч. насекомых) вовнутрь изделия;
- удара молнии, пожара, затопления, отсутствия вентиляции и иных причин, находящихся вне контроля производителя;
- использования продукции с нарушением инструкции по эксплуатации;
- ремонта либо адаптации Устройства, осуществленных любым лицом или организацией, за исключением авторизованных сервисных партнеров.
- если повреждения (недостатки) связаны несоответствием стандарта телекоммуникационных, кабельных и питающих сетей, мощности радиосигнала, в том числе из-за особенностей рельефа и других внешних факторов, на границе или вне зоны действия сети, подключением к другим неисправным или несоответствующим устройствам.
- изменение программного обеспечения устройства: изменение внутренней версии прошивки устройства, установки не рекомендованного программного обеспечения, проблемы при внесении в программный код устройства, проблемы при использовании стороннего программного обеспечения, включая, например, попытки преодолеть любые технические ограничения, систему безопасности или устройства защиты от нарушения авторских прав и т. п. или использование вместе с любыми несанкционированными программами, заражение и/или вирусами.

Настоящая гарантия не распространяется и не несет ответственность за возможный вред, прямо или косвенно нанесенный изделием людям, имуществу или животным, если это произошло в результате несоблюдения правил эксплуатации, умышленных или неосторожных действий покупателя или третьих лиц. Также не несет ответственность за возможный вред, прямо или косвенно нанесенный устройством в результате потери, повреждения или изменения данных или информации пользователя. При несоответствии параметров устройства местному законодательству, пользователь не должен использовать устройство или дополнительные опции.

Настоящая гарантия распространяется на Устройства, приобретенные для личного использования, и не связанного с извлечением прибыли.

Гарантия и сервис



<https://service.uniondistribution.eu>

UA



Заходи безпеки

Нижче описана інформація, необхідна для запобігання небезпеки для користувача та інших людей, а також пошкодження майна. "Опис знаків" показує різні категорії ступеня небезпеки або пошкодження, які можуть статися через неправильне використання. "Опис символів" показує значення символів.

Важливі примітки

- Ця книга є лише посібником з експлуатації користувача, а не критерієм конфігурації.
- Використовуйте лише пристрої/аксесуари, зазначені виробником.



Блискавка із символом стрілки у рівносторонньому трикутнику призначена для попередження користувача про наявність неізолюваної «небезпечної напруги» у корпусі виробу, яка може мати достатню величину, що становить ризик ураження електричним струмом людей.



Знак оклику в рівносторонньому трикутнику призначений для попередження користувача про наявність важливих інструкцій з експлуатації та обслуговування, що додаються до приладу.



Попередження: Щоб зменшити ризик ураження електричним струмом, не знімайте кришку (або задню частину). Деталей, що обслуговуються користувачем, всередині немає. Зверніться за обслуговуванням до кваліфікованого персоналу.



Цей символ вказує на те, що цей виріб містить подвійну ізоляцію між небезпечною мережевою напругою та доступними для користувача частинами.

■ УВАГА

- Не менше 5 см навколо апарату для достатньої вентиляції.
- Не слід перешкоджати вентиляції, накриваючи вентиляційні отвори предметами, такими як газети, скатертини, штори тощо.
- Не можна ставити на апарат джерела відкритого вогню, наприклад запалені свічки.

Опис ознак



УВАГА!

Вказує на ризик смерті або серйозних травм.



ОБЕРЕЖНО!

Вказує на ризик легких травм або пошкодження майна.

Опис символів



Позначає "Заборона" або "Ви не повинні цього робити" із зображеннями та текстом.



Позначає «Обов'язкова дія» або «Зроби так, як зазначено» із зображеннями та текстом.

Що робити у разі відхилення від норми

УВАГА!

- негайно припиніть використання пристрою у разі відхилення або несправності.
- негайно вийміть вилку з розетки, якщо вода чи сторонні предмети потраплять всередину пристрою. Це може призвести до пожежі або ураження електричним струмом.
- негайно вийміть вилку з розетки та зверніться до свого дилера для ремонту.



Шнур живлення та розетка

УВАГА!

- Якщо на штирці штепсельної розетки або на монтажній поверхні є пил, вийміть вилку з розетки та видаліть пил.
- Штепсель живлення використовується як від'єднувальний пристрій, пристрій для відключення повинен залишатися готовим до роботи.
- При роботі з кабелем живлення дотримуйтеся наступного:
 - Не пошкодуйте його.
 - Не модифікуйте його (наприклад, розширення).
 - Не нагрівайте його.
 - Не тягніть його.
 - Не кладіть на нього важкий предмет.
 - Не стискайте його.
 - Не згинайте його силою.
 - Не перекручуйте його.
 - Не робіть вузлів.Це може призвести до пожежі або ураження електричним струмом.



- Не вставляйте та не виймайте штепсельну вилку мокрою рукою. Це може призвести до пожежі або ураження електричним струмом.

ОБЕРЕЖНО!

- Виймаючи штепсельну вилку з розетки, тримайте її за вилку.
- Якщо пристрій не буде використовуватися протягом тривалого часу, вийміть вилку живлення з розетки. Це може призвести до пожежі або ураження електричним струмом.



- Не використовуйте жоден шнур живлення, крім того, який йде в комплекті з пристроєм.
- Не використовуйте кабель живлення для будь-якого іншого виробу. Це може призвести до пожежі або ураження електричним струмом.

Використання

УВАГА!

- Не розбирайте, не ремонтуйте та не модифікуйте пристрій.
- Не вставляйте сторонні предмети.
- Коли починається блискавка, не торкайтесь антени або шнура живлення. Це може призвести до пожежі або ураження електричним струмом.
- Використовуйте апарат у помірному кліматі.



ОБЕРЕЖНО!

- Перед транспортуванням пристрою втягніть антену та вийміть вилку живлення з розетки. Недотримання цієї вимоги може призвести до пожежі, ураження електричним струмом або травмування.
 - Не ставте на пристрій.
 - Не кладіть важкі предмети на пристрій.
 - Не перекривайте вентиляційний отвір.
- Коли муфта шнура використовується як від'єднувальний пристрій, вона повинна залишатися в готовності до роботи.
- Щоб запобігти можливим пошкодженням слуху, не слухайте тривалий час на високій гучності. Це може призвести до травм або пожежі.



Якщо пристрій не використовується протягом тривалого часу, вбудована акумуляторна батарея буде перебувати у надмірному розряді через саморозряд, а ємність батареї може зменшитися або більше не заряджатися. Навіть якщо ви не використовуєте пристрій, заряджайте акумулятор раз або двічі на рік протягом 7 годин.

Установка

УВАГА!

- Помістіть пристрій на рівну поверхню далеко від джерел прямого сонячного світла або надмірного тепла.
- Уникайте замкнутого або вбудованого простору, наприклад установку в книжковій шафі або подібному місці, і зберігайте його в добре вентильованих умовах.
- Не закривайте вентиляційні отвори такими предметами, як газети, скатертини, штори і т.д.
- Оберегайте пристрій від дощу, вологи, крапель або бризок.
- Не ставте на пристрій предмети наповнені рідиною, такі як вази. Це може призвести до пожежі або ураження електричним струмом.
- Штепсель живлення використовується як від'єднувальний пристрій, пристрій для відключення повинен залишатися готовим до роботи. Це може призвести до пожежі або ураження електричним струмом.



Примітки

- Якщо на сусідньому телевізорі відбувається зміна кольору або радіоприймач цього пристрою сприймає шум від телевізора, тримайте цей пристрій подалі від телевізора.

Відмова від відповідальності

- Toshiba не несе відповідальності за будь-які збитки, спричинені землетрусом, грозою, пошкодженням від повені та пожежі. Компанія Toshiba не несе відповідальності за дії третьої сторони, інші аварії або збитки, спричинені умисними діями або недбалістю, неправильним використанням або використанням в ненормальних умовах.
- Toshiba не несе відповідальності за будь-які пошкодження, спричинені недотриманням інформації, описаної в посібнику з експлуатації.

Утилізація

- Утилізуючи пристрій, дотримуйтеся законів чи розпоряджень та правил місцевого самоврядування.

Утилізація

- Не викидайте свинцево-кислотні акумулятори, окрім як через канали відповідно до місцевих, державних та федеральних норм.
- Забороняється викидати свинцево-кислотні акумулятори на смітники або утилізувати їх неналежним чином. Будь ласка, допоможіть нашій Землі, звернувшись до органів охорони навколишнього середовища у вашому регіоні, виробника акумуляторів або зателефонувавши за безкоштовною інформацією Toshiba за телефоном (800) 231-1412 для отримання додаткової інформації про переробку.

Використання Bluetooth®

Цей пристрій призначений для використання з бездротовими пристроями Bluetooth®, сумісними з потоковими аудіопрофілями A2DP та AVRCP. Зверніться до посібника користувача або технічної підтримки пристрою Bluetooth®, щоб визначити, чи підтримує ваш пристрій Bluetooth® ці профілі.

■ Діапазон частот

Цей пристрій використовує діапазон частот 2,4 ГГц. Однак інші бездротові пристрої також можуть використовувати смугу частот 2,4 ГГц і можуть створювати перешкоди один одному. Щоб уникнути перешкод, утримайтеся від використання пристрою одночасно з іншими бездротовими пристроями.

■ Сертифікація цього пристрою

- Цей пристрій відповідає обмеженням частоти і отримав сертифікат на основі законів про частоти, тому дозвіл на бездротове з'єднання не потрібен.
- Однак у деяких країнах за такі дії передбачено покарання:
 - Розбирання/модифікація пристрою.

■ Обмеження використання

- Бездротова передача та/або використання з усіма пристроями, обладнаними Bluetooth®, не гарантується.
- Пристрій із функцією Bluetooth® повинен відповідати стандарту Bluetooth®, визначеному Bluetooth SIG, та бути автентифікованим. Навіть якщо підключений пристрій відповідає стандарту Bluetooth®, деякі пристрої можуть бути не підключені або працювати неправильно, залежно від функцій або характеристик пристрою.

■ Діапазон використання

Використовуйте цей пристрій у безперешкодному діапазоні 10 м. Діапазон використання або периметр може бути скорочений залежно від будь-яких перешкод, пристроїв, що створюють перешкоди, інших людей у приміщенні або конструкції будівлі. Зверніть увагу, що зазначений вище діапазон не гарантується.

Словний знак та логотипи Bluetooth® належать Bluetooth SIG, Inc. і використовуються за ліцензією.

Зарядка акумулятора

Цей пристрій має вбудовану свинцево-кислотну акумуляторну батарею.

- 1 Щоб розпочати зарядку акумулятора, підключіть кабель змінного струму, що входить до комплекту, до отвору на задній панелі пристрою, а потім вставте вилку в розетку.

Під час зарядки акумулятора індикатор заряду світиться червоним кольором. Коли акумулятор повністю заряджений (приблизно від 6 до 7 годин), індикатор заряду стає зеленим. Коли заряд акумулятора низький і його потрібно зарядити, індикатор заряду блимає червоним.

Основні функції

■ Увімкнення/вимкнення пристрою

- 1 Поверніть перемикач POWER у положення ON або OFF, щоб увімкнути/вимкнути пристрій.

Примітки

- У режимі USB/Bluetooth®/AUX, коли протягом 15 хвилин жодна операція не виконується, пристрій автоматично перейде в режим очікування. Щоб відновити роботу, натисніть кнопку FUNCTION /  або поверніть перемикач POWER у положення OFF, а потім знову переведіть у положення ON, щоб увімкнути пристрій.

■ Встановлення функціонального режиму

- 1 Щоб змінити функціональний режим, натисніть кнопку FUNCTION на пристрої, щоб вибрати функцію USB/Bluetooth®/AUX/FM.

■ Регулювання гучності

- 1 Поверніть регулятор гучності на пристрої, щоб збільшити або зменшити гучність.
На дисплеї відображатиметься поточний рівень гучності.

■ Функція еквайзера

- 1 Натисніть кнопку еквайзера кілька разів, щоб вибрати режим. Виберіть режим (КВАРТИРА, ПОП, КЛАСИКА, ДЖАЗ і РОК), який найкраще відповідає стилю музики. На дисплеї відобразиться вибраний режим еквайзера ("FLAT", "POP", "CLASSIC", "JAZZ" або "ROCK").

Найменування

- | | |
|---|--|
| 1 Кнопка BASS | 14  /  / AUTO кнопка |
| 2 Порти USB | 15  / TUN.- кнопка |
| 3 Гніздо AUX INPUT 3,5 мм | 16  (10/M./FOLD.)кнопка |
| 4 Гніздо MIC 1 6,3 мм | 17 Кнопка P-MODE / M. |
| 5 Гніздо MIC 2 6,3 мм | 18 MIC. VOL. регулятор |
| 6 Порт USB зарядки | 19 Індикатор заряду |
| 7 Вимикач живлення | 20 PAIR Індикатор |
| 8 Кнопка LIGHT | 21 ЕКРАН |
| 9 Кнопка ЭХО | 22 Кнопка EQ |
| 10 Регулятор гучності | 23 FM -АНТЕННА |
| 11 ФУНКЦІЯ /  | 24 Гніздо живлення |
| 12 + (10/M./FOLD.)кнопка | 25 Провідний мікрофон |
| 13  / TUN.+ кнопка | |

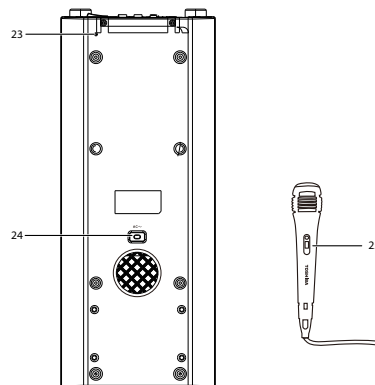
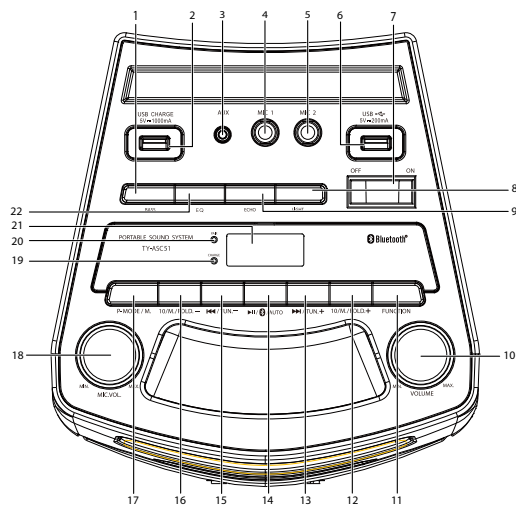

■ Функція підсвічування дискотеки

1 Натисніть кнопку LIGHT кілька разів, щоб вибрати один з режимів освітлення (від L-1 до L-8 та OFF) світлодіодного індикатора на динаміку.

- L-1: блимає синє світло
- L-2: блимає червоне світло
- L-3: блимає зелене світло
- L-4: блимає фіолетове світло
- L-5: блимає жовте світло
- L-6: блимає блакитне світло
- L-7: блимає біле світло
- L-8: 7-кольорове миготливе світло

Колір змінюється на синій, червоний, зелений, фіолетовий, жовтий, блакитний, білий, а потім безперервно змінюється між 7 різними кольорами.

Баси

1 Натисніть кнопку BASS, щоб увімкнути/вимкнути баси.

Після ввімкнення на дисплеї відобразиться "BASS".

■ Відлуння мікрофона

1 Натисніть кнопку ECHO, щоб увімкнути/вимкнути ехо мікрофона.

Після ввімкнення на дисплеї відобразиться "ECHO".

Робота з USB

■ Прослуховування пристрою USB

Цей пристрій має USB-порт для відтворення музики.

1 Натисніть кнопку FUNCTION на пристрої, щоб вибрати режим USB.

2 Під'єднайте USB-накопичувач до порту USB у верхній частині пристрою.

Дисплей покаже загальну кількість папок протягом 2 секунд, а потім покаже загальну кількість відтворюваних доріжок на USB-пристрої.

3 Щоб відтворити та відновити відтворення, натисніть кнопку ►| / AUTO.

На дисплеї відобразиться час, що минув, "►"

4 Щоб призупинити відтворення, натисніть кнопку ►| / 0 / на пристрої.

Час, що минув, "►" буде блимати на дисплеї.

5 Щоб вибрати потрібну доріжку, натисніть ►► / TUN.+ або ◀◀ / TUN.- під час відтворення, або під час паузи, поки потрібна доріжка не з'явиться на дисплеї.

Пристрій почне грати автоматично.

6 Щоб шукати певний уривок під час програвання, натисніть і утримуйте ►► / TUN.+ або ◀◀ / TUN.- для швидкого перемотування вперед і назад до досягнення потрібної точки, а потім відпустіть кнопку для програвання в нормальному режимі. З цього моменту відтворення почнеться знову.

7 Щоб перейти до 10 доріжки, натисніть кнопку + або - (10/M./FOLD.).

8 Щоб вибрати папку натисніть і утримуйте кнопку + або - (10/M./FOLD.).

Обережно

- Щоб запобігти шкідливим перешкодам, завжди підключайте USB-девайси безпосередньо до пристрою. Не використовуйте подовжувач USB для підключення USB-девайсів до пристрою.

■ Повторити одну доріжку

1 Натисніть кнопку P-MODE / M. на пристрої під час програвання.

На дисплеї відобразиться "↶", а поточний трек буде грати повторно.

2 Щоб скасувати повторне програвання, натискайте кнопку P-MODE / M. на пристрої, доки "↶" не зникне з дисплея.

■ Повторити папку

1 Натискайте кнопку P-MODE / M. на пристрої, доки на дисплеї не з'явиться "FOLDER ↔".

Поточна папка буде повторюватися безперервно.

2 Щоб скасувати повторне програвання, натискайте кнопку P-MODE / M. на пристрої, доки "↶ FOLDER" не зникне з дисплея.

■ Повторити всі треки

1 Натискайте кнопку P-MODE / M. на пристрої, доки на дисплеї не з'явиться "↶".

Усі доріжки на USB-пристрої будуть програватися повторно.

2 Щоб скасувати повторне програвання, натискайте кнопку P-MODE / M. на пристрої, доки "↶" не зникне з дисплея.

■ Випадкове програвання

1 Натискайте кнопку P-MODE / M. на пристрої, доки на дисплеї не з'явиться "RAND".

Випадкове програвання почнеться автоматично з наступного треку.

2 Щоб скасувати випадкове програвання, натискайте кнопку P-MODE / M. на пристрої, доки "RAND" не зникне з дисплея.

■ Зарядка пристрою, підключеного до порту USB CHARGE

Ви можете заряджати пристрій, підключений до порту USB CHARGE на пристрої.

1 Підключіть пристрій до порту USB CHARGE у верхній частині пристрою.

Почнеться зарядка підключеного пристрою.

Примітки

- Зарядка може бути неможливою для пристроїв з низькою ємністю акумулятора (ємність акумулятора близько 50 мАг або менше).
- Пристрої не можна заряджати, якщо система вимкнеться через низький рівень заряду акумулятора.
- Щоб зарядити мобільний пристрій, підключений до порту USB CHARGE, спочатку під'єднайте кабель роз'єму USB до мобільного пристрою, а потім під'єднайте до роз'єму USB на стороні пристрою. Зарядка може не розпочатися, якщо спочатку під'єднати до роз'єму USB на стороні пристрою, а потім до мобільного пристрою.
- Коли ви під'єднуєте AUX-з'єднання та USB-зарядку до одного мобільного пристрою, спочатку під'єднайте мобільний пристрій до порту USB CHARGE для зарядки, а потім зробіть AUX-з'єднання. Зарядка може не розпочатися, якщо з'єднання AUX встановлено до зарядки через USB.
- Навіть якщо вставити USB-накопичувач у порт USB CHARGE, пристрій не відтворюватиме музику.

Робота через Bluetooth®

- 1 Натисніть кнопку FUNCTION на пристрої, щоб вибрати режим Bluetooth®.
На дисплеї з'явиться "bt", а індикатор PAIR почне блимати, і пристрій відтворить звук сповіщення.
- 2 Дотримуючись вказівок у посібнику користувача вашого пристрою, активуйте Bluetooth® на своєму пристрої та знайдіть пристрій «TY-ASC51» та під'єднайтесь. За потреби введіть пароль "0000".
Світиться індикатор PAIR, і пристрій відтворює звук сповіщення.
- 3 Керуйте відтворенням із зовнішнього пристрою.
- 4 Поверніть ручку VOLUME на пристрої або відрегулюйте гучність на зовнішньому пристрої для збільшення або зменшення гучності.

Примітки

- Натисніть і утримуйте кнопку ►|/⊗/ АВТО, щоб від'єднати Bluetooth®.
- Ви можете відтворити та призупинити відтворення, натиснувши кнопку ►|/⊗/ АВТО.
- Ви можете вибрати потрібний трек, натиснувши ►►/ TUN.+ або ◀◀/ TUN.— кнопку.
- Bluetooth® найкраще працює на відстані до 10 метрів.

Робота акустичного входу (AUX)

- 1 Натисніть кнопку FUNCTION на пристрої, щоб вибрати режим "AUX".
- 2 Підключіть аудіопристрій до вхідного гнізда AUX пристрою за допомогою аудіокабелю.
- 3 Керуйте відтворенням із зовнішнього пристрою.
- 4 Поверніть ручку VOLUME на пристрої або відрегулюйте гучність на зовнішньому пристрої для збільшення або зменшення гучності.

Функціонування FM

- Прослуховування FM -радіо

 - 1 Натисніть кнопку FUNCTION на пристрої, щоб вибрати режим "FM".
 - 2 Натисніть ►►/ TUN.+ або ◀◀/ TUN.— для налаштування станції.
Натисніть і утримуйте ►►/ TUN.+ або ◀◀/ TUN.—, для автоматичної настройки. Налаштування припиняється автоматично, коли приймається станція.
 - Автоматична настройка може зупинитися через перешкоди прийому. У такому випадку повторіть автоматичну настройку.
 - 3 Поверніть ручку VOLUME на пристрої, щоб збільшити або зменшити гучність.

■ Попередньо встановлена автоматична настройка

Натисніть і утримуйте кнопку ►|/⊗/ Пристрій автоматично налаштує та встановить усі станції, які можна приймати у вашій місцевості, до 30 попередньо встановлених каналів.

■ Попередньо встановлена ручна настройка

- 1 Виберіть потрібну станцію шляхом ручного або автоматичного припинення налаштування.
- 2 Натисніть кнопку P-MODE / M.
Попередньо встановлений номер станції буде відображатися блимаючим.
- 3 Натисніть кнопку + або – або (10/M./FOLD.) щоб вибрати номер попередньо встановленої станції.
Ви можете вибрати від "P01" до "P30".

Примітка

- Якщо ви не виконаєте операцію протягом 5 секунд, пристрій автоматично повернеться до звичайного режиму прийому.

- 4 Натисніть кнопку P-MODE / M. ще раз.
Засвітиться попередньо встановлений номер станції. Буде зафіксовано попередньо встановлений номер.

Виберіть попередньо встановлені радіостанції
Коли надходять радіосигнали, натисніть кнопку (10/M./FOLD.). Кожного разу, коли ви натискаєте кнопку, відображаються попередньо встановлені радіостанції та їх частота.

Робота з роз'ємом для мікрофону

Вхід для мікрофону доступний у всіх режимах

- 1 Підключіть мікрофон до гнізда MIC 1 або MIC 2 на пристрої 6,3 мм
- 2 Поверніть регулятор гучності щоб її збільшити або зменшити.

Технічне обслуговування

■ Технічне обслуговування основного блоку

- Злегка витріть плями м'якою тканиною. Якщо пляма сильна, витріть її щільною віджатою ганчіркою, змоченою нейтральним розчином миючого засобу, і висушіть сухою ганчіркою.
- Не використовуйте бензол або розчинник тощо. Не розбризкуйте на корпус будь-які легкі хімічні речовини, такі як інсектициди.

Примітки

- Якщо пристрій не працює або не відображається належним чином під час відтворення USB-пристрою, один раз натисніть перемикач POWER ON/OFF, щоб вимкнути живлення, а також від'єднайте шнур змінного струму та підключіть його знову. Потім поверніть пристрій у режим USB та відтворіть USB-пристрій.
- Деякі частини корпусу злегка нагріваються після тривалого використання пристрою. Це не несправність.

| Bluetooth | |
|-----------------------|---------------------|
| Частотний діапазон | Потужність передачі |
| 2.402 GHz - 2.480 GHz | <20 dBm |

Цей пристрій відповідає Технічному регламенту радіообладнання згідно Директиви 2014/53EU; повний текст декларації про відповідність доступний на веб-сайті за адресою: <https://www.uniondistribution.eu/downloads/>

Усунення несправностей

| Несправність | Причина | Засіб усунення |
|-------------------------------|--|---|
| Загальна одиниця | | |
| Не виводиться звук. | <ul style="list-style-type: none"> • Штекер живлення від'єднано. • Акумулятор розряджений. • Рівень гучності низький. • Джерело вибрано неправильно. | <ul style="list-style-type: none"> • Вставте вилку повністю. • Зарядіть акумулятор. • Налаштуйте рівень гучності. • Переключіть пристрій на відповідне джерело. |
| Розділ пам'яті USB | | |
| Відтворення не починається. | • Файл MP3 не відтворюється. | • Переконайтеся, що це файл MP3, який можна відтворити. |
| Не вдається виявити пристрій. | • Пристрій не підключено належним чином. | • Правильно підключіть пристрій. |

Специфікація

Розділ пам'яті USB

| | |
|-------------------------------|------------------------|
| Формат відтворення | MP3 |
| Пам'ять | від 32 МБ до 32 ГБ |
| Підтримувана пам'ять | USB1.1 або USB2.0 |
| Відтворюваний USB-накопичувач | із сертифікатом USB-IF |

Розділ Bluetooth®

| | |
|--------------------------------------|---------------------------------------|
| Специфікація Bluetooth® | Версія 5,0 |
| Класифікація бездротового обладнання | класу 2 |
| Підтримуваний профіль | A2DP, AVRCP |
| Частота | 2,402-2,480 ГГц (сегмент ISM 2,4 ГГц) |
| Відстань обслуговування | до 10 м |

Термінал

| | |
|------------|---|
| Вхід/вихід | <ul style="list-style-type: none"> • ϕ 3,5 мм AUX вхідний роз'єм, • ϕ 6,3 мм вхідний роз'єм для мікрофона \times 2 |
|------------|---|

Загальні

| | |
|---------------------------------------|--|
| Джерело живлення | 100-240 В змінного струму, 50/60 Гц |
| Споживана потужність | 40 Вт |
| Макс. вихідна потужність | 25 Вт \times 2 |
| Вбудований акумулятор | 12 В 4 Ач свинцево-кислотна акумуляторна батарея |
| Час зарядки | Прибл. 7 годин |
| Час відтворення музики Bluetooth® | Прибл. 5 годин при 80 % об'ємі |
| Час відтворення музики через вхід AUX | Прибл. 5 годин при 80 % гучності |
| Вихід USB | 5 В, 200 мА |
| Порт USB заряд | 5 В, 1000 мА |

| | |
|-----------|---|
| Розмір | Прибл. 202 (Ш) \times 214 (Г) \times 500 (В) мм |
| Вага | Прибл. 6,3 кг |
| Акcesуари | Шнур змінного струму, дровий мікрофон, керівництво з експлуатації |

Технічні характеристики та зовнішній вигляд можуть бути змінені без попереднього повідомлення.



Правильна утилізація цього виробу. Це маркування вказує на те, що цей продукт не слід викидати разом з іншими побутовими відходами по всьому ЄС. Щоб запобігти можливій шкоді навколишньому середовищу або здоров'ю людей унаслідок неконтрольованої утилізації відходів, переробляйте її відповідально, щоб сприяти сталому повторному використанню матеріальних ресурсів. Щоб повернути використаний пристрій, будь ласка, скористайтесь системами повернення та збору або зверніться до роздрібною торгівлі, де було придбано виріб. Вони можуть взяти цей продукт для екологічно безпечної переробки.

ОБМЕЖЕНА ГАРАНТІЯ

ШАНОВНИЙ ПОКУПЕЦЬ! ДЯКУЄМО ВАМ ЗА ПОКУПКУ ПРИСТРОЮ НЕ ВИКОРИСТОВУЙТЕ ПРИСТРІЙ, ЯКЩО ВИ НЕ ПРИЙМАЄТЕ УМОВ ЦЬОЇ ГАРАНТІЇ І ПОВЕРНІТЬ НЕВИКОРИСТАНИЙ ПРИСТРІЙ СВОЄМУ РОЗДРІБНОМУ ПРОДАВЦЮ ДЛЯ ВІДШКОДУВАННЯ СПЛАЧЕНИХ ЗАСОБІВ.

Ця гарантія видається строком на 2 (Два) роки, починаючи з дня придбання пристрою. Ця гарантія видається на додаток до конституційних прав споживачів і ні в якому разі не обмежує їх. Гарантійне обслуговування Пристрою здійснюється тільки за умов суворого дотримання правил експлуатації і вимог безпеки, зазначених у супровідній документації до Пристрою. Якщо протягом гарантійного терміну в пристрої виявляються заводські дефекти, вони будуть безкоштовно усунені.

Перед початком процедури отримання гарантійного обслуговування скористайтеся порадами по усуненню несправностей на сайті <https://service.uniondistribution.eu>.

Якщо поради щодо усунення несправностей не допомогли у вирішенні проблеми, дотримуйтесь онлайн-процедури на сайті <https://service.uniondistribution.eu> або зателефонуйте в службу під-тримки покупців по телефону для вашої країни проживання, який вказано на сайті <https://service.uniondistribution.eu>.

Якщо компанія встановить, що проблеми з функціонуванням виникли при Нормальних умовах використання відповідно до інструкції по експлуатації, протягом Гарантійного терміну, компанія зробить ремонт або заміну пристрою або відшкодує вам його покупну вартість за умови, що місцевим законодавством, застосовним по відношенню до вас, не передбачено інше. В ході ремонту можуть бути використані нові або віднолені деталі.

Всі замінені Пристрої та/або їх компоненти або аксесуари є власністю компанії. Ремонт або заміна може супроводжуватися встановленням останньої версії системного або програмно-апаратних засобів. На замінений компонент або пристрій поширюється гарантія на більший з двох термінів - 3 (Три) місяці або протягом решти частини початкового гарантійного періоду.

ОБМЕЖЕННЯ ГАРАНТІЇ

Ця гарантія не діє в разі, якщо:

- змінений, видалений або нерозбірливий серійний номер пристрою.

Ця гарантія недейсна, якщо Пристрою нанесені несправності в результаті:

- механічних пошкоджень, попадання рідини або інших сторонніх предметів (в т.ч. комах) всередину виробу;
- удару блискавки, пожежі, затоплення, відсутності вентиляції і інших причин, що знаходяться поза контролем виробника;
- використання продукції з порушенням інструкції по експлуатації;
- ремонту або адаптації Пристрою, здійснених будь-якою особою або організацією, за винятком авторизованих сервісних партнерів.
- якщо пошкодження (недоліки) пов'язані невідповідністю стандарту телекомунікаційних, кабельних і живильних мереж, потужності радіосигналу, в тому числі через особливості рельєфу та інших зовнішніх факторів, на кордоні або поза зоною дії мережі, підключенням до інших несправних або невідповідних пристроїв.

- зміна програмного забезпечення пристрою: зміна внутрішньої версії прошивки пристрою, встановлення не рекомендованого програмного забезпечення, проблеми при внесенні в програмний код пристрою, проблеми при використанні стороннього програмного забезпечення, включаючи, наприклад, спроби подолати будь-які технічні обмеження, систему безпеки або пристрої захисту від порушення авторських прав і т. п. або використання разом з будь-якими несанкціонованими програмами, зараження та / або вірусами.

Ця гарантія не поширюється і не несе відповідальність за можливу шкоду, прямо або побічно нанесену виробом людям, майну або тварину, якщо це сталося в результаті недотримання правил експлуатації, умисних або необережних дій покупця або третіх осіб. Також не несе відповідальності за можливу шкоду, прямо або побічно нанесену пристроєм в результаті втрати, пошкодження або зміни даних або інформації користувача. При невідповідності параметрів пристрою з місцевим законодавством, користувач не повинен використовувати пристрій або додаткові опції.

Ця гарантія поширюється на Пристрої, придбані для особистого використання, і не пов'язаного з отриманням прибутку.

Гарантія та сервіс



<https://service.uniondistribution.eu>

TY-ASC51

RO

Sistem audio portabil Toshiba Manual de utilizare

Vă mulțumim că ați achiziționat acest sistem audio portabil. Pentru utilizarea în siguranță a acestui produs, vă rugăm să citiți și să înțelegeți cu atenție acest manual înainte de utilizare. După ce ați citit acest manual, vă rugăm să-l păstrați într-un loc sigur pentru referință atunci când este necesar.

Bluetooth®

Măsurile de precauție

Informațiile necesare pentru a preveni pericolul pentru utilizator și alte persoane, precum și daune materiale, sunt descrise mai jos. „Descrierea semnelor” arată diferite categorii ale gradului de pericol sau deteriorări care pot apărea din cauza manipulării necorespunzătoare. „Descrierea simbolurilor” arată semnificația simbolurilor.

Notițe importante

Această carte este doar un manual de utilizare, și nu un criteriu de referință pentru personalizare. Utilizați numai atașamente / accesorii specificate de producător.



Simbolul fulgerului cu vârf de săgeată, în interiorul unui triunghi echilateral, are scopul de a avertiza utilizatorul asupra prezenței unei „tensiuni periculoase” neizolate în carcasa produsului, care poate fi de o magnitudine suficientă pentru a constitui un risc de electrocutare pentru persoane.



Semnul de exclamare din cadrul unui triunghi echilateral are scopul de a avertiza utilizatorul cu privire la prezența unor instrucțiuni importante de operare și întreținere (reparare) în literatura care însoțește aparatul.



Avertisment: Pentru a reduce riscul de electrocutare, nu scoateți capacul (sau panoul din spate). În interior nu există piese care pot fi reparate de utilizator. Încredințați întreținerea riscurilor personalului de service calificat.



Acest simbol indică faptul că acest produs este dublu izolat între tensiunea de rețea periculoasă și părțile accesibile utilizatorului.

■ UN AVERTISMENT

- Mențineți cel puțin 5 cm distanță în jurul dispozitivului pentru o ventilație adecvată.
- Nu obstrucționați ventilația prin acoperirea orificiilor de ventilație cu articole precum ziare, fețe de masă, perdele etc.
- Nu așezați pe dispozitiv surse de flacără liberă, cum ar fi lumânările aprinse.

Descrierea semnelor



Avertisment!

Indică pericol de moarte sau rănire gravă.



UN AVERTISMENT!

Indică un risc de rănire minoră sau daune materiale.

Descrierea simbolurilor



Indică „Interdicție” sau „Nu se poate face” cu imagini și text.



Indică o „Acțiune obligatorie” sau „Faceți cum este indicat” cu imagini și text.

Ce trebuie făcut în cazul unei abateri de la normă

Avertisment!

- Opriti imediat utilizarea dispozitivului dacă acesta funcționează defectuos.
- Deconectați imediat ștecherul de alimentare dacă apa sau obiecte străine au pătruns în interiorul dispozitivului.



Acest lucru poate provoca incendiu sau electrocutare. Deconectați imediat ștecherul și contactați distribuitorul pentru reparații.

Cablul de alimentare și ștecherul

Avertisment!

- Dacă se află praf pe știftul ștecherului sau pe suprafața de montare a știftului, scoateți ștecherul și îndepărtați praful.
 - Ștecherul este folosit ca dispozitiv de deconectare. Dispozitivul de deconectare trebuie să rămână funcțional.
 - Nu-l deteriorați. • Nu-l modificați (ex. extensie).
 - Nu-l încălziți. • Nu trageți de el.
 - Nu așezați obiecte grele deasupra acestuia. • Nu-l ciupiți.
 - Nu-l îndoiți cu forță. • Nu-l răsușiți. • Nu-l legați.
- Acest lucru poate provoca incendiu sau electrocutare.



Nu introduceți sau scoateți ștecherul din priză cu mâinile ude.

Acest lucru poate provoca incendiu sau electrocutare.

Atenție!

- Când scoateți ștecherul din priză, țineți-l bine.
- Dacă dispozitivul nu va fi folosit o perioadă lungă de timp, deconectați cablul de alimentare de la priză.

Acest lucru poate provoca incendiu sau electrocutare



- Nu utilizați nici un cablu de alimentare altul decât cel furnizat cu dispozitivul.

- Nu utilizați cablul de alimentare furnizat împreună cu dispozitivul pentru alte produse.

Acest lucru poate provoca incendiu sau electrocutare.



Utilizare

Avertisment!

- Nu dezamblați, reparați sau modificați dispozitivul.
- Nu introduceți obiecte străine.
- Când lovește fulgerul, nu atingeți antena sau cablul de alimentare.
- Acest lucru poate provoca incendiu sau electrocutare.
- Utilizarea dispozitivului în climat temperat.



Atenție!

- Înainte de a transporta dispozitivul, retrageți antena și deconectați cablul de alimentare de la priză.
- Nerespectarea acestui lucru poate duce la incendiu, electrocutare sau vătămare.



- Nu călcați deasupra dispozitivului.
 - Nu așezați obiecte grele pe dispozitiv.
 - Nu blocați orificiile de ventilație.
 - Când conectorul dispozitivului este utilizat ca dispozitiv de deconectare, acesta trebuie să rămână operațional.
 - Pentru a preveni posibile leziuni ale auzului, nu ascultați muzică la volum mare pentru perioade îndelungate.
- Acest lucru poate duce la vătămări sau incendii.



Dacă lăsați dispozitivul neutilizat pentru o perioadă lungă de timp, bateria încorporată va fi într-o stare de descărcare excesivă din cauza auto-descărcării, iar capacitatea de încărcare se poate deteriora sau bateria nu sa va mai încărca. Chiar dacă nu utilizați dispozitivul, încărcați bateria o dată sau de două ori pe an, timp de 7 ore de fiecare dată.

Instalare

Avertisment!

- Așezați dispozitivul pe o suprafață plană, ferit de lumina directă a soarelui sau de căldură excesivă.
- Nu instalați dispozitivul într-un spațiu închis sau încorporat, cum ar fi o bibliotecă sau un loc similar și depozitați-l într-un mediu bine ventilat.
- Husele nu trebuie să obstrucționeze ventilația.
- Nu blocați orificiile de ventilație cu articole precum ziare, fețe de masă, perdele etc.
- Nu expuneți dispozitivul la ploaie, umezeală, picurare sau stropire.
- Nu așezați pe dispozitiv obiecte pline cu lichide, cum ar fi vasele.

Acest lucru poate duce la incendiu sau electrocutare.



- Ștecherul este folosit ca dispozitiv de deconectare, dispozitivul de deconectare trebuie să rămână funcțional.

Acest lucru poate duce la incendiu sau electrocutare.



Notă

- Dacă apare o schimbare de culoare la un televizor din apropiere sau dacă receptorul radio al dispozitivului detectează zgomotul de la televizor, țineți acest dispozitiv departe de televizor

Negarea răspunderii

- Toshiba nu este responsabil pentru daunele cauzate de cutremur, furtună, inundație, incendiu, acțiuni ale unor terți, alte accidente sau daune cauzate de utilizarea intenționată sau neglijentă sau abuzivă de către utilizator.
- Toshiba nu va fi tras la răspundere pentru nici o daună cauzată de nerespectarea informațiilor descrise în manualul de instrucțiuni.

Eliminarea

- При утилизации устройства соблюдайте законы или постановления и правила местного самоуправления.

Eliminarea

- Nu aruncați bateriile cu plumb acid în canale, în conformitate cu legile locale, statale și federale.
- Este interzisă eliminarea bateriilor plumb-acid în depozitele de deșeuri sau eliminarea necorespunzătoare a acestora. Vă rugăm să ajutați Planetei, contactând agențiile locale de protecție a mediului, producătorul de baterii sau sunând Toshiba la numărul gratuit (800) 231-1412 pentru mai multe informații despre reciclare.

Despre utilizarea Bluetooth®

Această unitate este proiectată pentru utilizarea cu dispozitive fără fir Bluetooth® care sunt compatibile cu profilurile de streaming audio A2DP și AVRCP. Verificați manualul de utilizare al dispozitivului dvs. Bluetooth® sau asistența tehnică pentru a determina dacă dispozitivul dvs. acceptă Bluetooth®.

■ Gama de frecvență utilizată

Acest dispozitiv folosește banda de frecvență de 2,4 GHz. Cu toate acestea, alte dispozitive fără fir pot utiliza, de asemenea, banda de frecvență de 2,4 GHz și pot interfera între ele. Pentru a evita interferențele, vă rugăm să nu utilizați această unitate cu alte dispozitive fără fir în același timp.

■ Certificarea acestui dispozitiv

- Acest dispozitiv respectă limitele de frecvență și a fost certificat conform legilor privind frecvența, așa că nu este necesară o licență wireless. Cu toate acestea, în unele țări, următoarele acțiuni sunt urmărite penal:
- Demontarea/modificarea unității.

■ Limitări de utilizare

- Transmiterea și/sau utilizarea fără fir cu toate dispozitivele compatibile Bluetooth® nu este garantată. Dispozitivul Bluetooth® trebuie să respecte standardul Bluetooth® specificat de Bluetooth SIG și să fie autentificat. Chiar dacă dispozitivul conectat respectă standardul Bluetooth® menționat mai sus, este posibil ca unele dispozitive să nu se conecteze sau să funcționeze incorect, în funcție de funcțiile sau specificațiile dispozitivului.

■ Domeniu de utilizare

Utilizați acest dispozitiv pe o rază de 10 m fără obstacole. Domeniul de utilizare sau perimetrul poate fi redus în funcție de orice obstacol, dispozitive care interferează, alte persoane din cameră sau structura clădirii. Vă rugăm să rețineți că intervalul de mai sus nu este garantat.

Marca verbală și logotipul Bluetooth® sunt deținute de Bluetooth SIG, Inc. și folosit sub licență.

Înlocuirea bateriei

Acest dispozitiv are o baterie plumb-acid încorporată.

- 1 Pentru a începe încărcarea bateriei, conectați cablul de curent alternativ furnizat la priza de pe spatele dispozitivului, apoi conectați-l la o priză de curent alternativ.

Indicatorul CHARGE luminează roșu în timp ce bateria se încarcă. Când bateria este complet încărcată (6 până la 7 ore), indicatorul CHARGE luminează verde. Când tensiunea bateriei este scăzută și trebuie reîncărcată, indicatorul CHARGE clipește roșu.

Funcții principale

■ Porniți/opriți unitatea

- 1 Setează comutatorul POWER la ON sau OFF pentru a porni / opri unitatea.

Notă

- Dacă nu se efectuează nici o operațiune timp de 15 minute în regimul USB / Bluetooth® / AUX, unitatea intră automat în modul de așteptare. Apăsăți butonul FUNCȚIE / pentru a relua funcționarea.
- Alternativ, puneți comutatorul POWER pe OFF și apoi comutați din nou pe ON pentru a porni unitatea.

■ Setarea modului funcțional

- 1 Pentru a schimba modul de funcționare, apăsați butonul FUNCTION de pe dispozitiv pentru a selecta funcția USB / Bluetooth® / AUX / FM.

■ Controlul volumului

- 1 Rotiți butonul de volum de pe dispozitiv pentru a mări sau micșora volumul.
Nivelul actual al volumului va fi afișat pe afișaj.

■ Funcție de lumină disco

- 1 Apăsăți butonul LIGHT în mod repetat pentru a selecta un alt mod de iluminare (L-1 la L-8 și OFF) al indicatorului LED de pe difuzor.

L-1: Lumină albastră intermitentă.

L-2: Lumină roșie intermitentă.

L-3: Lumină verde intermitentă.

L-4: Lumină violetă intermitentă.

L-5: Lumină galbenă intermitentă.

L-6: Lumină albastră deschisă intermitentă.

L-7: Lumină albă intermitentă.

L-8: Lumină intermitentă în 7 culori.

Culoarea se schimbă în albastru, roșu, verde, violet, galben, albastru deschis, alb și apoi se schimbă continuu între 7 culori diferite.

■ Funcția egalizator

- 1 Apăsăți butonul EQ de mai multe ori pentru a selecta un alt mod EQ. Selectați modul (FLAT, POP, CLASSIC, JAZZ și ROCK) care se potrivește cel mai bine stilului dvs. muzical. Afișajul va afișa modul EQ selectat („FLAT”, „POP”, „CLASSIC”, „JAZZ” sau „ROCK”).

■ Bas

- 1 Apăsăți butonul BASS pentru a activa/dezactiva basul. „BASS” va fi afișat pe afișaj când acesta va fi pornit.

■ Microfon eco

- 1 Apăsați butonul ECHO pentru a activa/dezactiva ecoul microfonului.
„ECHO” va fi afișat pe afișaj când acesta va fi pornit.

Atenție!

• Pentru a evita interferențele dăunătoare, conectați întotdeauna dispozitivele USB direct la dispozitiv. Nu utilizați un cablu prelungitor USB pentru a conecta dispozitive USB la dispozitiv.

Operare prin USB

■ Ascultarea unui dispozitiv USB

Acest dispozitiv are un port USB pentru redarea muzicii.

- 1 Apăsați butonul FUNCȚIE de pe dispozitiv pentru a selecta regimul USB.
- 2 Conectați un dispozitiv de stocare USB la portul USB din partea de sus a dispozitivului.
Afișajul va afișa numărul total de foldere timp de 2 secunde, apoi numărul total de melodii redade pe unitatea USB.
- 3 Apăsați ►► / ◻ / AUTO pentru a reda și a relua redarea.
Afișajul va afișa timpul scurs și pictograma ►►.
- 4 Apăsați ►► / ◻ / pentru a întrerupe redarea.
Timpul scurs și pictograma ►► vor fi afișate pe ecran, clipind.
- 5 Pentru a selecta piesa dorită, apăsați butonul ►► / TUN.+ sau ◻◻ / TUN.— apăsați butonul fie în timpul redării, fie în timpul pauzei până când pe ecran apare piesa dorită.
Dispozitivul va porni automat redarea.
- 6 Apăsați lung ►► / TUN.+ în timpul redării pentru a căuta o anumită secțiune. sau butonul ◻◻ / TUN.— pentru a derula rapid înainte și înapoi până când este atins punctul dorit (piesa), apoi eliberați butonul pentru redare normală.
De acum înainte, redarea va începe din nou.
- 7 Pentru a merge la track + sau — (10/M./FOLD.).

- 8 Pentru a selecta un folder +sau — apăsați și mențineți apăsat butonul (10/M./FOLD.).

■ Pentru a repeta o piesă:

- 1 Apăsați P-MODE / M de pe dispozitiv în timpul redării.
Afișajul va afișa "↺", și piesa curentă va fi redată în mod repetat.
- 2 Pentru a anula redarea repetată, apăsați P-MODE / M de pe dispozitiv până când "↺" dispăre de pe afișaj.

■ Repetați folderul

- 1 Apăsați P-MODE / M de pe unitate până când pe afișaj apare "↺ FOLDER".
Dosarul curent va fi repetat continuu..
- 2 Pentru a anula redarea repetată, apăsați P-MODE / M de pe dispozitiv până când "↺" dispăre de pe afișaj.

Numele pieselor

- | | |
|----------------------------|---------------------------|
| 1 Buton BASS | 13 ►► / + Butonul / TUN. |
| 2 Porturi USB | 14 ►► / ◻ / AUTO Butonul |
| 3 Mufă AUX INPUT de 3,5 mm | 15 ◻◻ / — TUN. |
| 4 Mufă MIC 1 de 6,3 mm | 16 —Butonul (10/M./FOLD.) |
| 5 Mufă MIC 2 de 6,3 mm | 17 Butonul P-MODE / M. |
| 6 Port USB DE ÎNCĂRCARE | 18 MIC. VOL. un stilou |
| 7 Comutator POWER | 19 Indicator ÎNCĂRCARE |
| 8 Butonul LUMINĂ | 20 Indicator PAIR |
| 9 Butonul ECHO | 21 DISPLAY |
| 10 Butonul VOLUME | 22 Buton EQ |
| 11 FUNCȚIE / ◻ | 23 ANTENA FM |
| 12 +Butonul (10/M./FOLD.) | 24 Priză AC POWER |
| | 25 Microfon cu fir |

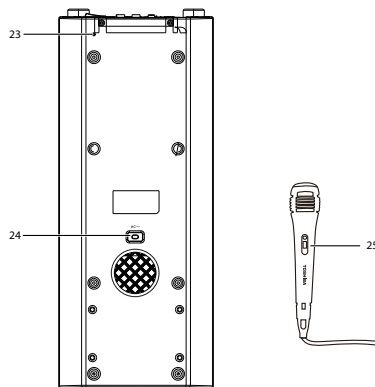
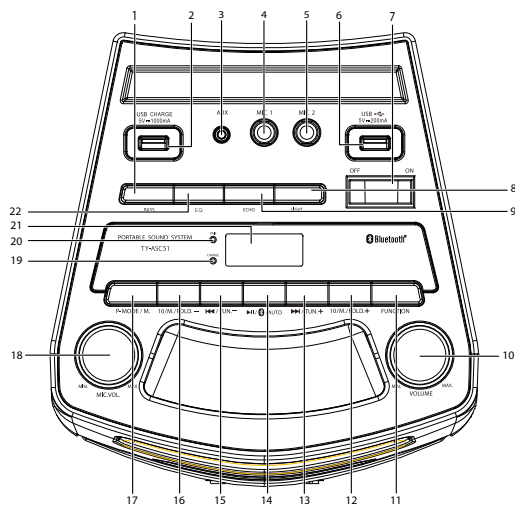

■ Pentru a repeta toate piesele

1 Apăsați P-MODE / M de pe unitate până când pe afișaj apare "↔".

Toate piesele de pe dispozitivul USB vor fi redade în mod repetat.

2 Pentru a anula redarea repetată, apăsați P-MODE / M de pe dispozitiv până când "↔" iese de pe afișaj.

■ Redare aleatorie

1 Apăsați P-MODE / M de pe dispozitiv până când pe afișaj apare „RAND”.

Redarea aleatorie începe automat de la următoarea melodie.

2 Pentru a anula redarea repetată, apăsați P-MODE / M de pe dispozitiv până când „RAND” dispăre de pe afișaj.

■ Încărcarea unui dispozitiv conectat la portul USB CHARGE

Puteți încărca un dispozitiv conectat la portul USB CHARGE al dispozitivului.

1 Conectați dispozitivul la portul USB CHARGE din partea de sus a dispozitivului.

Încărcarea dispozitivului conectat începe.

Notă

- Este posibil ca încărcarea să nu fie posibilă pentru dispozitivele cu capacitate de curent scăzută (capacitatea bateriei de aproximativ 50 mAh sau mai puțin).
- Dispozitivele nu pot fi încărcate când dispozitivul este oprit din cauza puterii scăzute a bateriei.
- Pentru a încărca un dispozitiv mobil conectat la portul USB CHARGE, conectați mai întâi cablul de conexiune USB la dispozitivul mobil, apoi conectați-l la conectorul USB din partea laterală a dispozitivului.
- Este posibil ca încărcarea să nu pornească dacă vă conectați mai întâi la conectorul USB din partea laterală a dispozitivului și apoi la dispozitivul mobil.
- Când realizați o conexiune AUX și o conexiune de încărcare USB la același dispozitiv mobil, mai întâi conectați dispozitivul mobil la portul USB CHARGE pentru încărcare, apoi faceți conexiunea AUX. Este posibil ca încărcarea să nu înceapă dacă conexiunea AUX este realizată înainte de încărcarea USB.
- Chiar dacă introduceți un stick de memorie USB în portul USB CHARGE, dispozitivul nu va reda muzică.

Funcționare prin Bluetooth

1 Apăsați butonul FUNCȚIE de pe dispozitiv pentru a selecta modul Bluetooth®.

Afișajul va afișa „bt”, indicatorul PAIR va clipi și unitatea va reda un sunet de notificare.

2 Urmați instrucțiunile din manualul de utilizare al dispozitivului dvs., activați Bluetooth® pe dispozitiv, căutați „TY-ASC51” și conectați-vă. Introduceți parola „0000” dacă este necesar.

Indicatorul PAIR se va aprinde și unitatea va reda o notificare sonoră.

3 Controlați redarea de pe un dispozitiv extern.

4 Rotiți butonul VOLUME de pe dispozitiv sau reglați volumul pe dispozitivul extern pentru a crește sau a reduce volumul după cum doriți.

Notă

- Apăsați și mențineți apăsat butonul ►|/⊗/ AUTO, pentru a dezactiva Bluetooth®.
- Puteți reda și întrerupe redarea apăsând butonul ►|/⊗/ AUTO.
- Puteți selecta piesa dorită apăsând ►►/ TUN.+ sau butonul ◀◀/ TUN.—.
- Bluetooth® funcționează cel mai bine pe o rază de 10 metri.

AUX în acțiune

1 Apăsați butonul FUNCȚIE de pe unitate pentru a selecta modul „AUX”.

2 Conectați un dispozitiv audio la intrarea AUX a dispozitivului folosind un cablu audio.

3 Controlați redarea de pe un dispozitiv extern.

4 Rotiți butonul VOLUME de pe dispozitiv sau reglați volumul pe dispozitivul extern pentru a crește sau a reduce volumul după cum doriți.

Funcționare FM

1 Apăsați butonul FUNCȚIE de pe dispozitiv pentru a selecta modul „FM”.

2 Apăsați ►►/ TUN.+ sau butonul ◀◀/ TUN.— pentru a acorda un post.

Țineți apăsat ►►/ TUN.+ sau butonul ◀◀/ TUN.— pentru a efectua reglarea automată. Configurarea se oprește automat când este recepționat un post.

• Configurarea automată se poate opri din cauza zgomotului de recepție. În acest caz, efectuați din nou configurarea automată.

3 Rotiți butonul VOLUME de pe dispozitiv pentru a mări sau a reduce volumul.

■ Preinstalarea setărilor automate

Apăsați și mențineți apăsat butonul ►|/⊗/ AUTO. Dispozitivul va regla automat și va configura până la 30 de canale preconfigurate de la stațiile care pot fi recepționate în regiunea dvs.

■ Presetare manuală

1 Selectați postul dorit cu acord manual sau oprire automată.

2 Apăsați butonul P-MODE / M.

Numărul presetat va fi afișat intermitent.

3 Apăsați butonul +, — 10 / M. / FOLD, pentru a selecta un număr presetat.

Puteți alege de la „P01” la „P30”.

Notă

- Dacă nu efectuați o operațiune în decurs de 5 secunde, dispozitivul va reveni automat la modul normal de recepție.

4 Apăsați din nou butonul P-MODE / M.

Numărul presetat se va aprinde. Numărul presetat va fi presetat.

■ Selectați posturi de radio presetate

În timp ce primiți semnale radio, apăsați butonul +, — (10/M./ FOLD.).

- De fiecare dată când apăsați butonul, sunt afișate numărul presetat și frecvența postului de radio.

Funcționarea cu mufa microfonului

Intrarea pentru microfon este disponibilă pentru toate modelele.

1 Conectați un microfon la mufa MIC 1 sau MIC 2 de 6,3 mm a dispozitivului.

2 Rotiți butonul MIC VOL de pe dispozitiv pentru a crește sau a reduce volumul.

Serviciu

- Întreținerea unității principale
- Ștergeți ușor petele cu o cârpă moale.
- Dacă pata este gravă, ștergeți-o cu o cârpă umezită într-o soluție de detergent ușoară și strânsă bine, apoi ștergeți-o cu o cârpă uscată.
- Nu folosiți benzen, diluant etc.
- Nu pulverizați substanțe chimice volatile, cum ar fi insecticide, pe carcasa dispozitivului

Eliminarea corectă a acestui produs. Această etichetă indică faptul că acest produs nu trebuie aruncat împreună cu alte deșeururi menajere în întreaga UE. Pentru a preveni posibilele daune aduse mediului sau sănătății umane prin eliminarea necontrolată a deșeurilor, eliminați-le în mod responsabil pentru a promova reutilizarea durabilă a resurselor materiale. Pentru a returna dispozitivul folosit, vă rugăm să utilizați sistemele de returnare și colectare sau contactați comerciantul de la care ați achiziționat produsul. Ei pot recicla acest produs pentru reciclare ecologică.



GARANȚIE LIMITATĂ

DRAG CLIENT! VĂ MULȚUMIM PENTRU ACHIZIȚIONAREA DISPOZITIVULUI. UTILIZAREA DISPOZITIVULUI ÎNSEAMNĂ ACORDUL DVS. CU TERMENII ACESTEI GARANȚII. CITIȚI CU ATENȚIE ACEASTA GARANȚIE ÎNAINTE DE UTILIZARE. NU UTILIZAȚI DISPOZITIVUL DACĂ NU SUNTEȚI DE ACORD CU TERMENII ACESTEI GARANȚII ȘI RETURNAȚI DISPOZITIVUL NEUTILIZAT LA VÂNZĂTORUL DVS. PENTRU O RAMBURSARE.

Această garanție este valabilă pentru o perioadă de 2 (Doi) ani de la data achiziționării dispozitivului. Această garanție este emisă pe lângă drepturile constituționale ale consumatorilor și nu le limitează în nici un fel. Serviciul de garanție al dispozitivului se efectuează numai cu condiția respectării stricte a regulilor de funcționare și a cerințelor de siguranță specificate în documentația însoțitoare a dispozitivului. Dacă în timpul perioadei de garanție se găsesc defecte din fabrică în dispozitiv, acestea vor fi eliminate gratuit. Vă rugăm să consultați sfaturile de depanare de la <https://service.uniondistribution.eu> înainte de a începe procedura de obținere a service-ului în garanție. Dacă sfaturile de depanare nu au ajutat la rezolvarea problemei, urmați procedura online la <https://service.uniondistribution.eu> sau sunați la Serviciul Clienți la numărul de telefon al țării dvs. de reședință la <https://service.uniondistribution.eu>.

Dacă compania stabilește că defecțiunile dispozitivului au apărut în condiții normale de utilizare în conformitate cu instrucțiunile de utilizare, în timpul perioadei de garanție, compania va repara sau înlocui dispozitivul sau vă va rambursa prețul de achiziție, cu condiția ca legislația locală aplicabilă dvs. să nu prevadă altfel. În timpul reparației, pot fi folosite piese noi sau recondiționate. Dispozitivul poate fi înlocuit cu un dispozitiv nou sau recondiționat. Toate dispozitivele înlocuite și/sau componentele sau accesoriile acestora sunt proprietatea companiei. Repararea sau înlocuirea poate fi însoțită de instalarea celei mai recente versiuni a sistemului sau a software-ului încorporat Componenta sau dispozitivul înlocuit este acoperit de garanție pentru mai mult de două termene – 3 (trei) luni sau perioada rămasă din perioada de garanție inițială.

Specificații

Secțiunea de memorie USB

| | |
|----------------------|--------------------------|
| Format de redare | MP3 |
| Memorie | de la 32 MB la 32 GB |
| Memorie acceptată | USB1.1 sau USB2.0 |
| Memorie USB redabilă | Produs certificat USB-IF |

Secțiunea Bluetooth®

| | |
|--------------------------------------|--|
| Specificație Bluetooth® | Ver. 5.0 |
| Clasificarea echipamentelor fără fir | Clasa 2 |
| Profil acceptat | A2DP, AVRCP |
| Frecvență | 2.402-2.480 GHz (segment ISM de 2,4 GHz) |
| Distanta de serviciu pana | la 10 m |

Terminal

| | |
|------------------|---|
| Intrare / ieșire | φ Mufă de intrare AUX de 3,5 mm, φ Mufă de intrare pentru microfon de 6,3 mm × 2 |
|------------------|---|

Genera

| | |
|---|--|
| Alimentare | AC 100-240 V, 50/60 Hz |
| Consum de energie | 40 W |
| Maxim. putere de ieșire | 25 W × 2 |
| Baterie încorporată | 12 V, 4 Ah, baterie plumb-acid |
| Timp de încărcare | aprox. 7 ore |
| Timp de redare a muzicii prin Bluetooth® | aprox. 5 ore la 80% volum |
| Timp de redare a muzicii de intrare linie | aprox. 5 ore la 80% volum USB |
| Port USB | 5 V, 200 mA |
| Port USB CHARGE | 5 V, 1000 mA |
| Dimensiune | aprox. 202(L)×214(D)×500(I)mm |
| Greutate | aprox. 6,3 kg |
| Accesorii | Cablu de alimentare, microfon cu fir, manual de utilizare. . |

Specificațiile și aspectul pot fi modificate fără notificare.

Notă

- Dacă dispozitivul nu funcționează sau nu se afișează corect în timpul redării de pe un dispozitiv USB, apăsați o dată comutatorul de pornire/oprire pentru a opri alimentarea, apoi deconectați cablul de curent alternativ și conectați-l din nou. Apoi readeuceți dispozitivul în modul USB și începeți redarea de pe dispozitivul USB.
- Când utilizați dispozitivul pentru o perioadă lungă de timp, acesta devine puțin fierbinte în unele părți ale carcasei. Aceasta nu este o defecțiune

Depanare

| Fenomen | Cauză | Rezolvare |
|-----------------------------------|--|--|
| Bloc comun | | |
| Nu iese sunet. | <ul style="list-style-type: none">•Ștecherul este deconectat.•Bateria este descărcată.•Volumul este scăzut.•Sursa nu este selectată corect. | <ul style="list-style-type: none">•Introduceți complet ștecherul.•Incarca bateria.•Reglați nivelul volumului.•Comutați dispozitivul la sursa corectă. |
| Secțiunea de memorie USB | | |
| Redarea nu începe. | •Fișierul MP3 nu poate fi redat. | •Asigurați-vă că este un fișier MP3 care poate fi redat. |
| Dispozitivul nu a putut fi găsit. | •Dispozitivul nu este conectat corect. | •Conectați dispozitivul corect. |

Limitări ale garanției

Această garanție nu se aplică dacă:

•numărul de serie a dispozitivului este modificat, șters sau ilizibil.

Această garanție este nulă dacă dispozitivul este deteriorat ca urmare a:

- deteriorări mecanice, pătrunderea lichidelor sau a altor obiecte străine (inclusiv insecte) în interiorul produsului;
- trăsnet, incendiu, inundații, lipsă de ventilație și alte motive care nu pot fi controlate de producător;
- utilizarea produselor cu încălcarea instrucțiunilor de utilizare;
- repararea sau adaptarea dispozitivului, efectuată de orice persoană sau organizație, cu excepția partenerilor de service autorizați.
- dacă avariile (deficiențele) sunt asociate cu nerespectarea standardului rețelelor de telecomunicații, cabluri și alimentare cu energie electrică, puterea semnalului radio, inclusiv din cauza caracteristicilor terenului și a altor factori externi, la graniță sau în afara zonei de acoperire a rețelei, conectarea la alte dispozitive defecte sau neadecvate.
- schimbarea software-ului dispozitivului: schimbarea versiunii interne a firmware-ului dispozitivului, instalarea de software nerecomandat, probleme la introducerea codului de program al dispozitivului, probleme la utilizarea software-ului terților, inclusiv, de exemplu, încercările de a depăși orice limitări tehnice, de securitate de sistem sau de încălcare a drepturilor de autor a dispozitivelor de protecție, etc. sau utilizarea împreună cu orice programe neautorizate, infecție și/sau viruși.

Această garanție nu acoperă și nu este responsabilă pentru posibilele prejudicii cauzate direct sau indirect de produs persoanelor, proprietăților sau animalelor, dacă acest lucru s-a întâmplat ca urmare a nerespectării regulilor de funcționare, acțiunilor intenționate sau neglijente ale cumpărătorului sau terților. De asemenea, nu se acceptă nici o răspundere pentru posibilele prejudicii cauzate direct sau indirect de dispozitiv ca urmare a pierderii, deteriorării sau modificării datelor sau informațiilor utilizatorului. Dacă parametrii dispozitivului nu respectă legislația locală, utilizatorul nu trebuie să folosească dispozitivul sau opțiunile suplimentare. Această garanție se aplică dispozitivelor achiziționate în scopuri personale și non-profit.

Garantie si service



<https://service.uniondistribution.eu>